

Содержание

1 Планируемые результаты обучения дисциплины (модуля).....	
2 Учебно-тематический план освоения дисциплины (модуля)	
2.1 Содержание разделов дисциплины (модуля)	
2.2 Распределение видов учебной работы по разделам дисциплины (модуля)	
3 Список рекомендуемых источников	
3.1 Основная и дополнительная литература	
3.2 Периодические издания	
3.3 Ресурсы сети Интернет	
4 Фонд оценочных средств	

1 Планируемые результаты обучения дисциплины

1.1 Цель и задачи дисциплины

Дисциплина «Оборудование швейного производства» является одной из специальных дисциплин учебного плана по дополнительной профессиональной образовательной программе «Теория и методика обучения технологии»

Целью настоящего курса является формирование широты мышления слушателей в области эффективного использования современного швейного оборудования, комплексной механизации и автоматизации подготовительно-раскройного и швейного производства.

Основные задачи курса заключаются в приобретении слушателями глубоких и всесторонних знаний в области оборудования швейного производства, средств технологической оснастки, автоматизированной технологии, основанной на применении широкой гаммы специального и универсального оборудования с широким набором автоматизированных функций.

1.2 Требования к уровню освоения содержания дисциплины

В ходе изучения дисциплины слушатель:

1. должен знать:
 - теоретические основы курса: механизмы для соединения деталей, для передачи вращательного движения, для преобразования движений; устройство, работу и регулировки механизмов промышленных и бытовых швейных машин; работу подготовительно-экспериментального, раскройного цехов.
2. должен уметь:
 - заправлять и работать на основных видах швейного оборудования;
 - производить чистку и смазку механизмов швейных машин;
 - производить регулировку натяжений верхней и нижней ниток, а также регулировку длины стежка.
3. должен владеть:
 - навыками заправки основных швейных машин и регулировки некоторых механизмов;
 - навыками работы на бытовых и промышленных швейных машинах.

2 Учебно-тематический план освоения дисциплины «Оборудование швейного производства»

2.1 Содержание разделов дисциплины

Таблица 1

№ раздела	Наименование раздела	Содержание раздела	Форма текущего контроля
1	2	3	4
1	Общие сведения о швейных машинах	Классификация швейных машин. Основные рабочие органы швейной машины. Детали швейных машин. Свойства челночной строчки. Принцип образования челночного стежка. Классификация машинных игл.	ДЗ

2	Устройство и приемы работы на швейной машине	Устройство и работа механизма иглы, нитепротягивателя, челнока, передвижения материалов и регулировки длины стежка	ЛР
		Изучение механизмов универсальных и бытовых швейных машин	ЛР
		Организация рабочего места для выполнения машинных работ. Правила техники безопасности при работе на швейных машинах	ЛР
		Приемы установки игл. Заправка швейных машин. Работа на швейных машинах	ЛР
		Сравнительная характеристика машин 97-А класса и 1022 класса. Приспособления малой механизации. Преимущества использования спецприспособлений при пошиве изделий	ДЗ
		Чистка и смазка швейных машин. Изучение неполадок в работе швейных машин и методы их устранения	ЛР
	Специальные швейные машины	ДЗ	
3	Оборудование вспомогательных цехов швейного производства	Оборудование для влажно-тепловой обработки материалов, подготовительного, экспериментального и раскройного цехов	КР, Р

2.2 Распределение видов учебной работы по разделам дисциплины

Таблица 2

№ раздела	Наименование разделов (тем)	Количество часов				
		Всего	Аудиторная работа			СР
			Л	ЛР	Дист	
1	2	3	4	5	6	7
1	Раздел 1. Общие сведения о швейных машинах	4	–	–	2	2
2	Раздел 2. Устройство и приемы работы на швейной машине	9	1	4	–	4
3	Раздел 3. Оборудование вспомогательных цехов швейного производства	7	1	4	–	2
	Итого	20	2	8	2	8

3 Список рекомендуемых источников

3.1 Основная и дополнительная литература

а) основная

1. Оборудование швейного производства и основы проектирования оборудования [Электронный ресурс] : лаб. практикум : учеб. пособие / Чуваш. гос. пед. ун-т ; сост. Г. Е. Семенова. – Чебоксары : ЧГПУ, 2012. – Режим доступа: <http://biblio.chgpu.edu.ru/>.

б) дополнительная

1. Алифанов, В. Я. Лабораторно-практические работы по курсу «Оборудование швейных предприятий» / В.Я. Алифанов, Р.Ф. Разинов – М. : Профтехиздат, 1993. – 205 с.

2. Львова, С. А. Оборудование швейного производства : учеб. для нач. проф. образования / С. А. Львова. – Москва : Академия, 2010. – 206 с. : ил. – (Начальное профессиональное образование. Портной).

3. Оборудование швейного производства : лаб. работы : учеб.-метод. пособие / Чуваш. гос. пед. ун-т ; авт.-сост. И. А. Федорова. – Чебоксары : ЧГПУ, 2003. – 19 с.

Суворова, О. В. Швейное оборудование / О.В. Суворова. – Ростов Н/Д Феникс, 2000. – 352 с.

4. Федорова, И. А. Оборудование швейного производства [Электронный ресурс] : курс лекций : учеб. пособие / И. А. Федорова. – Чебоксары : Чуваш. гос. пед. ун-т, 2007. – Режим доступа: <http://biblio.chgpu.edu.ru/>.

5. Франц, В. Я. Швейные машины : учеб. пособие для образоват. учреждений сред. проф. образования по спец. "Монтаж и техн. эксплуатация пром. оборуд." / В. Я. Франц. – Москва : Academia, 2004. – 159 с. : ил. – (Среднее профессиональное образование. Технологические машины и оборудование).

3.2 Периодические издания

Вопросы, изучаемые на занятиях по данной дисциплине наиболее полно представлены в специализированных периодических изданиях (журналы «Швейная промышленность», «Ателье», «Индустрия моды», «International Textail»).

3.3 Ресурсы сети Интернет

Программное обеспечение дисциплины:

Базовый набор программ: ОС Windows 7. Профессиональная 64bit; Office Standard 2010 Russian; Kaspersky Endpoint Security для бизнеса.

Браузер: Internet Explorer, Mozilla Firefox, Google Chrome, Yandex.

4 Фонд оценочных средств

Перечень примерных контрольных вопросов и тем рефератов (по выбору слушателя)

Контрольная работа

Вариант 1

1. Какое назначение имеет направляющая в механизме игловодителя машины 97 класса?
2. Что обозначает номер машинной иглы?
3. Каким параметром определяется вылет машины?
4. Чем отличается болт от винта? Приведите примеры их применения в швейной машине?
5. Какой механизм используется в швейной машине для преобразования вращательных движений в возвратно-поступательные движения?
6. Заполните таблицу:

Принцип образования челночного стежка

№ этапа	Работа основных рабочих органов
1	
2	
3	
4	

7. Назовите наименования деталей механизмов машины:

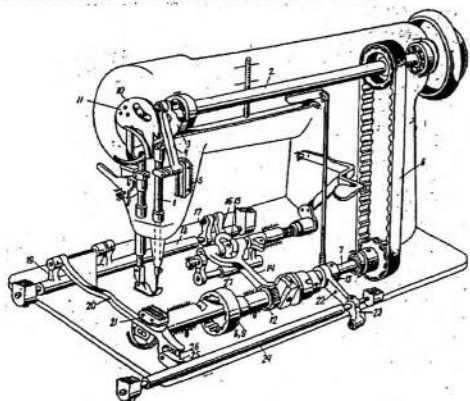

Контрольная работа
Вариант 2

- Какова характеристика разъемных и неразъемных соединений? Приведите примеры их применения в швейной машине.
- Из каких деталей состоит кривошипно-шатунный механизм? Где в швейной машине он применяется?
- Сколькими нитками образуется челночный стежок, где эти нитки располагаются?
- Что обозначает номер машинной иглы? Приведите пример.
- Какой механизм используется для преобразования вращательного движения в качательные движения?
- Заполните таблицу:

Принцип образования челночного стежка	
№ этапа	Работа основных рабочих органов
1	
2	
3	
4	

7. Назовите наименования деталей механизмов машины

Контрольная работа
Вариант 3

- Начертите траекторию движения зубчатой рейки в механизме перемещения материалов.
- Дайте определение правильной челночной строчки.
- Чем отличаются механизмы челнока машины 1022 класса и 97 класса?
- Какие детали используются в швейных машинах для соединения частей механизмов?
- Из каких деталей состоит кривошипно-шатунный механизм? Где в швейной машине он применяется?
- Заполните таблицу:

Принцип образования челночного стежка

Принцип образования челночного стежка	
№ этапа	Работа основных рабочих органов
1	
2	
3	
4	

7. Назовите наименования деталей механизмов машины.

Примерная тематика рефератов

- Оборудование подготовительного цеха.
- Оборудование экспериментального цеха.
- Оборудование раскройного цеха.
- Внутрицеховые транспортные средства.

Примерный перечень зачетных вопросов
по дисциплине «Оборудование швейного производства»

- Основное назначение и задачи курса «Оборудование швейного производства», его содержание и связь с другими дисциплинами.
- Классификация швейных машин. Технологическая и заводская классификация швейных машин по назначению.
- Типы передач и рабочие органы швейных машин. Детали для соединения частей швейных машин, механизмы для передачи вращательного движения, преобразования движений; их устройство
- Назначение и траектория движения основных рабочих органов швейной машины: иглы, челнока, нитепритягивателя, рейки и лапки.
- Челночный стежок, процесс его образования, назначение, строение и свойства.
- Устройство регулятора натяжения верхней нитки.
- Шпульный колпачок и его устройство. Способы регулировки высоты рейки и лапки при пошиве изделий из тонких, средних и толстых тканей.
- Классификация машинных игл и приемы их установки. Подбор игл и ниток в зависимости от вида и толщины ткани.
- Устройство и работа механизма иглы.
- Регулировка иглы и игольного стержня относительно носика челнока.
- Смазочные материалы, применяемые для смазки швейных машин.
- Неполадки в работе механизма иглы, возникающие вследствие неправильной регулировки, а также износа деталей.
- Механизм нитепритягивателя. Конструкция и работа механизма.
- Устройство и работа механизма челнока.
- Устройство челночного комплекта.
- Устройство и работа узла вертикального перемещения рейки.
- Устройство и работа узла горизонтального перемещения рейки.
- Устройство и работа узла лапки.
- Сравнительная характеристика швейных машин 1022-М кл. и 97-А кл.
- Варианты бытовых швейных машин с ручным, ножным и электрическими приводами.
- Приспособления малой механизации. Назначение и конструкция различных приспособлений к швейным машинам.

22. Виды неполадок в работе швейных машин. Причины возникновения и способы их устранения.
23. Уход за швейными машинами. Порядок чистки и смазки швейных машин.
24. Обметочные машины.
25. Стачивающе-обметочные машины.
26. Петельная машина-полуавтомат. Процесс изготовления петли.
27. Организация рабочего места для машинных работ и приемы работы на швейных машинах.
28. Оборудование для влажно-тепловой обработки материалов. Виды влажно-тепловой обработки, сущность и характеристика.
29. Гладильные прессы.
30. Правила безопасности труда при ВТО швейных изделий.
31. Оборудование подготовительного цеха.
32. Оборудование экспериментального цеха.
33. Оборудование раскройного цеха.

1 Планируемые результаты обучения дисциплины

1. **Цель** освоения дисциплины «Оборудование для реализации технологий художественной обработки материалов» дать слушателям теоретическое и практическое представление о механике процессов, протекающих при изготовлении изделия.

1. Углубить и применить на практике теоретические знания, полученные слушателями при изучении специальных дисциплин, технологии обработки, конструкционных материалов.

2. Закрепление основных умений и навыков художественной обработки древесины, древесных материалов с помощью ручных, механических, слесарных инструментов и приспособлений в условиях столярной мастерской.

3. Формирование умений и навыков по разработке технологических процессов по изготовлению и сборке как простых, так и относительно сложных изделий из конструкционных материалов.

4. Обучение слушателей выбору наиболее технологически и экономически целесообразным способом изготовления деталей и изделий, формирование у студентов творческого отношения к труду.

5. Применение на практике мер по технике безопасности и охране труда при ручной и механической обработке древесины, древесных материалов.

2. Требования к уровню освоения содержания дисциплины

В результате освоения дисциплины слушатель должен:

Знать:

- принципы организации рабочего места и основные правила техники безопасности;
- физико-механические, технологические, энергетические, экологические свойства материалов;

- способы разметки по шаблону и чертежу;
- принцип подбора столярного инструмента - по назначению, по виду деятельности, по свойствам материалов;

- назначение и устройство станков и электрооборудования (электровыжигателя, электродрели, токарного станка по обработке древесины, сверлильного станка, электролобзика, электрофрезера);

- иметь понятие о конструировании и моделировании;
- технологический процесс изготовления изделий
- способы экономного расходования материалов, электроэнергии, бережного обращения с инструментами, оборудованием и приспособлениями;

- правила безопасности труда, производственной санитарии, пожарной безопасности и внутреннего распорядка в процессе выполнения работ.

Уметь:

- рационально организовывать рабочее место. Соблюдать правила Техники безопасности;

- уметь читать и выполнять чертежи, эскизы, технические рисунки;
- производить разметку заготовки по шаблону и чертежу;
- применять столярный инструмент по назначению. Производить его наладку;
- использовать станочное оборудование в процессе изготовления изделия;
- выполнять простейшие столярные операции;
- выполнять простейшие расчёты стоимости изделия;
- обращаться с оборудованием, приспособлениями и инструментами;
- выполнять основные виды работ по обслуживанию учебного оборудования школьных мастерских.

Владеть:

- основными ручными инструментами по обработке, точению по дереву;
- выполнения операции точения, сверления, выпиливания;
- владения основными элементами графической грамотности;
- грамотной, логически верно и аргументировано построенной устной и письменной речью, основами речевой профессиональной культуры педагога;
- актуализированными и закреплёнными базовыми понятиями и приемами по разделам модуля практикума;
- навыками саморазвития и повышения квалификации и мастерства.

2 Учебно-тематический план освоения дисциплины

2.1 Содержание разделов дисциплины

Таблица 1

№ раздела	Наименование раздела	Содержание раздела	Форма текущего контроля
1	2	3	4
1	«Оборудование для реализации технологий художественной обработки материалов» его содержание и связь с другими дисциплинами	Введение. Устройство и назначение оборудования и инструментов при художественной обработке материалов	ДЗ
2	Искусство обработки деревянных изделий	Основные правила безопасности при ручной обработке древесины. Строение дерева и древесины. Характеристика основных пород. Пороки древесины и их влияние на обработку древесины резанием.	ЛР
3	Устройство и назначение режущего инструмента	Основные правила и приемы заточки и правки режущего инструмента	ЛР
4	Устройство и назначение инструментов для строгания древесины	Основные правила безопасности при строгании древесины	ЛР
5	Долбление и резание древесины стамесками. Виды стамесок	Образование: обучающие программы, мастер-классы, семинары, учебники. Культура и искусство	ЛР
6	Виды механической обработки древесины и их сущность	Деревообрабатывающие станки. Устройство фуговальных станков и основные приемы работы на них. Устройство рейсмусовых станков и основные приемы работы на них	ЛР

2.2 Распределение видов учебной работы по разделам дисциплины (модуля)

Таблица 2

№ раздела	Наименование разделов (тем)	Количество часов				
		Всего	Аудиторная работа			СР
			Л	ЛР	Дист	
1	2	3	4	5	6	7
1	«Оборудование для реализации технологической художественной обработки материалов» его содержание и связь с другими дисциплинами	1	–	–	–	1
2	Искусство обработки деревянных изделий	1	–	–	–	1
3	Устройство и назначение режущего инструмента	1	–	–	–	1
4	Устройство и назначение инструментов для строгания древесины	2	–	–	1	1
5	Долбление и резание древесины стамесками. Виды стамесок	2	–	–	1	1
6	Виды механической обработки древесины и их сущность	13	2	8	–	3
6.1	<i>Деревообрабатывающие станки</i>	1	–	–	–	1
6.2	<i>Устройство фуговальных станков и основные приемы работы на них</i>	5	–	4	–	1
6.3	<i>Устройство рейсмусовых станков и основные приемы работы на них</i>	5	–	4	–	1
	Итого	20	2	8	2	8

3 Список рекомендуемых источников

3.1 Основная и дополнительная литература

а) основная литература

1. Барышев, И. В. Столярные работы. Технология обработки древесины [Электронный ресурс] : учебное пособие / И. В. Барышев. – Минск : Вышэйшая школа, 2013. – 254 с. – Режим доступа: <http://www.iprbookshop.ru/>.
2. Глебов, И. Т. Резание древесины : учеб. пособие / И. Т. Глебов. – Изд. 2-е, перераб. и доп. – Санкт-Петербург : Лань, 2016. – 306 с. : ил.;
3. Нижибицкий, О. Н. Художественная обработка материалов [Электронный ресурс] : учебное пособие / О. Н. Нижибицкий. – Санкт-Петербург : Политехника, 2016. – 209 с. – Режим доступа: <http://www.iprbookshop.ru>.

б) дополнительная литература

1. Амалицкий, В. В. Деревообрабатывающие станки и инструменты : учебник для образоват. учреждений сред. проф. образования по спец. "Технология деревообработки" / В. В. Амалицкий, В. В. Амалицкий. – Москва : Academia : ИРПО, 2002. – 400 с. : ил.
2. Коротков, В. И. Деревообрабатывающие станки : учеб. для нач. проф. образования / В. И. Коротков. – Москва : Academia, 2003. – 300 с. : ил. – Федерал. комплект учебников.

3.3 Ресурсы сети Интернет

Электронные ресурсы <http://designcollector.net/>
<http://www.designet.ru/>
<http://www.novate.ru/>

4 Фонд оценочных средств

Примерные вопросы к зачету по дисциплине

1. Требования, предъявляемые к ручным деревообрабатывающим инструментам
2. Основные правила безопасности при ручной обработке древесины
3. Стрессовые свойства древесины и их влияние на обработку древесины резанием
4. Свойства древесины и их влияние на обработку древесины резанием
5. Пороки древесины и их влияние на обработку древесины резанием
6. Характеристика лесоматериалов. Классификация и стандартизация
7. Фанера, древесные плиты и заготовки
8. Положительные и отрицательные качества древесины как конструкционного материала
9. Конструктивные элементы сложных изделий из древесины
10. Основные правила конструирования изделий из древесины
11. Понятия действительный размер, погрешность, предельное отклонение, допуск и посадка
12. Сущность принцип взаимозаменяемости деталей
13. Особенности обработки древесины резанием
14. Конструктивные отличия инструментов для пиления. Виды пил
15. Основные правила безопасности при пилении древесины
16. Устройство и назначение инструментов для строгания древесины
17. Основные правила безопасности при строгании древесины
18. Профильное строгание древесины
19. Долбление и резание древесины стамесками. Виды стамесок
20. Сверление древесины. Виды сверл
21. Основные правила и приемы заточки и правки режущего инструмента
22. Соединение деревянных деталей на клею и с помощью крепежных изделий
23. Соединение деревянных изделий на нагелях и с помощью шиповых соединений
24. Сращивание и сплачивание деталей из древесины
25. Назначение и виды отделки изделий из древесины
26. Защитно-декоративные материалы
27. Технологическая последовательность подготовки и отделки поверхности изделия из древесины
28. Охрана труда при механической обработке древесины
29. Виды механической обработки древесины и их сущность
30. Деревообрабатывающие станки
31. Устройство фуговальных станков и основные приемы работы на них
32. Устройство рейсмусовых станков и основные приемы работы на них
33. Устройство фрезерных станков и основные приемы работы на них
34. Устройство токарных станков и основные приемы работы на них

Содержание

1 Планируемые результаты обучения дисциплины (модуля).....	4
2 Учебно-тематический план освоения дисциплины (модуля)	5
2.1 Содержание разделов дисциплины (модуля)	5
2.2 Распределение видов учебной работы по разделам дисциплины (модуля)	6
3 Список рекомендуемых источников	6
3.1 Основная и дополнительная литература	6
3.2 Периодические издания	6
3.3 Ресурсы сети Интернет	7
4 Фонд оценочных средств	7

1 Планируемые результаты обучения дисциплины

Формирование технологической культуры слушателей, профессиональных компетенций приобретения навыков использования средств композиции в построении формы костюма, развитие художественного вкуса, умения ориентироваться в вопросах стиля и моды.

Дисциплина ориентирует на практический вид профессиональной деятельности, ее изучение способствует решению следующих задач профессиональной деятельности:

- изучить основные законы и правила композиции костюма;
- применить средства композиции в создании объемно-пространственной системы;
- овладеть основами композиции, как средством гармонизации формы костюма;
- приобрести практические навыки свободно распоряжаться исходным проектным материалом;
- развить эстетический вкус при изображении композиции костюма.

Подготовка учителей в процессе изучения данной дисциплины предполагает:

- овладение основным комплексом композиционных умений и навыков реализации своих идей в конкретных эскизах различным арсеналом изобразительных средств;
- повышение уровня технического мастерства, определенного набора приемов, позволяющих выразить идею формы с художественной и технической стороны средствами композиции;
- понимание готовых изображений и эскизов моделей одежды, подчеркнуть конструктивно-технологические особенности образца;
- развитие эстетического вкуса.

В результате изучения дисциплины слушатель должен:

Знать:

- теоретические основы курса, закономерности и правила композиции костюма;
- пропорции и принципы членения форм модели;
- ритм построения костюма;
- симметрию и асимметрию в композиции костюма;
- контраст и нюанс в композиции костюма;
- компоненты композиции: силуэт, линии, фактура, декор, их роль в композиции костюма;
- зрительные иллюзии в костюме, корректировку телосложения формой, линиями, цветом, рисунком ткани;
- основные характеристики цвета и их свойства, понятие о колорите.

Уметь:

- использовать законы и правила композиции в разработке моделей одежды;
- практически применять различные средства и компоненты композиции в создании целостного образа модели одежды;
- корректировать различные типы фигур формой, линиями, цветом, рисунком ткани;
- использовать гармоничные сочетания цветов в разработке одежды;
- анализировать и грамотно определять эстетические достоинства, композиционное равновесие и совершенство образца модели.

Владеть:

- декоративными техниками и приемами, используемыми в оформлении одежды;
- средствами и компонентами композиции для создания целостного образа модели одежды;
- основами эскизной графики для более выразительного изображения моделей одежды.

2 Учебно-тематический план освоения дисциплины

2.1 Содержание разделов дисциплины

Таблица 1

№ раздела	Наименование раздела	Содержание раздела	Форма текущего контроля
2	Законы и правила композиции	Характеристика основного закона композиции. Основные правила композиции костюма. Основные свойства композиции. Понятие выразительности в композиции. Целостность и ее основные признаки. Законченность. Уравновешенность. Статика и динамика	Эскизно-графическая работа
3	Цвет в формировании художественного образа костюма	Цветовая гармония. Содержательность цветовой гармонии. Основные группы цветов. Колорит. Закономерности колорита. Изучение свойств цвета, цветовой гармонии в костюме.	Эскизно-графическая работа
4	Средства композиции костюма	Средства композиции костюма – пропорции, масштабность, симметрия, асимметрия, ритм, контраст, нюанс. Понятие о пропорциях и принципах членения форм модели. Пропорция «золотое сечение». Виды ритмической организации. Симметрия и асимметрия в композиции костюма. Зеркальная симметрия, центрально-осевая. Масштабность одежды. Контраст. Нюанс. Тождество	Эскизно-графическая работа
5	Компоненты композиции костюма	Компоненты композиции костюма: силуэт, линии, фактура, декор. Сравнение силуэта с геометрическими фигурами, буквами, предметами и т.д. Основные силуэты (прямой, трапециевидный, полу-прилегающий, прилегающий, овальный). Линии – конструктивные, декоративные, конструктивно-декоративные. Виды фактур и их взаимодействие с формой одежды. Роль декора в композиции костюма. Требования, предъявляемые к декоративному оформлению одежды. Различные декоративные техники и приемы, используемые в композиции костюма	Эскизно-графическая работа
6	Зрительные иллюзии в композиции костюма	Определение понятия «восприятие» и «зрительные иллюзии». Восприятие глубины и удаленности предметов, формы. Зрительные иллюзии в композиции костюма. Иллюзии контраста и подравнивания. Иллюзии восприятия фигуры. Иллюзия отступления и выступления цветов. Иллюзия цветового контраста. Исправление отдельных дефектов фигуры с помощью иллюзий зрительного восприятия. Корректировка телосложения (формой, линиями, цветом и рисунком ткани)	Разработка эскизов

2.2 Распределение видов учебной работы по разделам дисциплины

Таблица 2

№ раздела	Наименование разделов (тем)	Количество часов				
		Всего	Аудиторная работа			СР
			Л	ПЗ	с применение м ДО	
1	2	3	4	5	6	7
1	Введение. Понятие композиции костюма	2				2
2	Законы и правила композиции	2			2	
3	Цвет в формировании художественного образа костюма	4		2		2
4	Средства композиции костюма	4	2			2
5	Компоненты композиции костюма	4		2		2
6	Зрительные иллюзии в композиции костюма	4		4		
	Итого	20	2	8	2	8

3 Список рекомендуемых источников

3.1 Основная и дополнительная литература

а) основная литература

1. Дизайн костюма : учеб. пособие / Чуваш. гос. пед. ун-т ; сост. Н. К. Рукавишников. – Чебоксары : ЧГПУ, 2015. – 62 с. : ил.
2. Композиция костюма : учеб. пособие для вузов по спец. 052400 "Дизайн" с присвоением квалификации "Дизайнер (дизайн одежды)" / Гусейнов Г. М., Ермилова В. В., Ермилова Д. Ю. и др. – 2-е изд., стер. – М. : Academia, 2014. – 432 с. : ил.
3. Пармон, Ф. М. Рисунок и графика костюма : [учеб. для вузов] / Ф. М. Пармон, Т. П. Кондратенко. – Стер. изд. – Москва : Архитектура-С, 2005. – 195 с. : ил.
4. Сафина, Л. А. Дизайн костюма : учеб. пособие для вузов / Л. А. Сафина, Л. М. Тухбатуллина, В. В. Хамматова. – Ростов н/Д : Феникс, 2006. – 391 с., 16 цв. ил. : ил.
5. Степучев, Р. А. Костюмографика : учеб. пособие для студентов вузов / Р. А. Степучев. – М. : Academia, 2016. – 285 с. : ил.

б) дополнительная литература

1. Васильева, Т. П. Теория и практика подготовки дизайнеров костюма к проектной деятельности / Т. П. Васильева, Е. Г. Хрисанова. – Чебоксары : Чуваш. гос. пед. ун-т, 2009. – 151 с. : ил.
2. Дагдлиян, К. Т. Декоративная композиция : учеб. пособие для вузов / К. Т. Дагдлиян. – Изд. 3-е. – Ростов н/Д : Феникс, 2011. – 313 с., 24 л. ил. : ил.
3. Мининкова, И. В. Композиция текстильного рисунка [Электронный ресурс] : учеб. пособие / И. В. Мининкова, Г. Г. Сокова. – Кострома : Костром. гос. технол. ун-т, 2014. – 55 с. ил.
4. Трофимов, Ю. А. Рисунок : учеб. пособие для вузов / Ю. А. Трофимов. – Чебоксары : Чуваш. гос. пед. ун-т, 2009. – 45 с. : ил.
5. Тургай, И. В. Рисунок [Электронный ресурс] : учеб.-метод. пособие для вузов / И. В. Тургай. – Чебоксары : Чуваш. гос. пед. ун-т, 2009.

3.2 Периодические издания Журналы мод

3.3 Ресурсы сети Интернет

Программное обеспечение дисциплины:

Базовый набор программ: ОС Windows 7. Профессиональная 64bit; Office Standard 2010

Russian; Kaspersky Endpoint Security для бизнеса.

Браузер: Internet Explorer, Mozilla Firefox, Google Chrome, Yandex.

4 Фонд оценочных средств

Тематика рефератов разработана как оценочное средство, направленное на определение степени сформированности у студентов знаний лекционного материала, владения компетенциями, соответствующей данной дисциплине.

1. Основные свойства композиции
2. Средства композиции костюма – пропорции.
3. Средства композиции костюма – масштабность.
4. Средства композиции костюма – симметрия, асимметрия.
5. Средства композиции костюма – ритм и его виды.
6. Средства композиции костюма – контраст, нюанс, тождество.
7. Компоненты композиции костюма: фактура, декор.
8. Компоненты композиции костюма: силуэт, форма.
9. Зрительные иллюзии в костюме, основные виды.
10. Цветовая гармония.
11. Основные группы цветов.
12. Влияние цвета на композицию костюма.

Примерные вопросы к промежуточной аттестации

Примерный перечень вопросов к зачету

№ п/п	Формулировка вопроса
1	Дать определение композиции
2	В чем сходство и различие понятий «одежда» и «костюм»?
3	В чем отличие понятий «мода» и «стиль»?
4	Основные элементы композиции костюма, их краткая характеристика и примеры использования в одежде.
5	Каковы признаки целостности композиции?
6	В чем значение уравновешенности композиции?
7	Основные средства гармонизации композиции
8	Принципы гармонической связи элементов композиции костюма и примеры их использования в композиции костюма
9	Что такое композиционный центр и какую роль в композиции костюма он играет?
10	Отношения и пропорциональные закономерности в организации композиции костюма
11	Дать определение понятия «пропорция»
12	Как пропорции костюма связаны со строением фигуры человека?
13	Что такое иррациональные пропорции?
14	Какая пропорция называется «золотым сечением»?
15	Что такое масштабность?
16	Что такое силуэт?
17	Виды силуэтов, их геометрическая форма
18	Перечислите элементы и средства композиции
19	Что такое контраст?
20	Что такое тождество?
21	Что такое нюанс?
22	Что такое симметрия?
23	Как симметрия влияет на достижение равновесия в композиции?
24	Что такое асимметрия?

25	Какие виды симметрии и асимметрии существуют в природе и художественном творчестве?
26	Какие виды ритма существуют? Приведите пример
27	Как могут проявляться ритм или метр в композиции костюма?
28	Дайте определение понятию «динамика»
29	Дайте определение понятию «статика»
30	Что такое зрительные иллюзии?
31	Перечислите виды зрительных иллюзий
32	Приведите примеры применения зрительных иллюзий в костюме
33	Какими элементами композиции характеризуется форма одежды?
34	На какие группы делится все многообразие цветов?
35	Дать основные характеристики цвета
36	Основные группы гармонических сочетаний цветов
37	Что такое фактура поверхности?
38	Значение фактуры в композиции костюма
39	Влияние отделки различного вида на формы одежды
40	Компоненты композиции костюма
41	Роль декора в композиции костюма
42	Требования, предъявляемые к декоративному оформлению одежды
43	Различные декоративные техники и приемы, используемые в костюме
44	Функции костюма и моды
45	Характеристика основного закона композиции
46	Основные правила композиции костюма
47	Основные свойства композиции
48	Понятие выразительности в композиции
49	Целостность и ее основные признаки. Законченность. Уравновешенность.
50	Средства композиции костюма
51	Разнообразие стилевой направленности современного костюма.

Критерии оценки степени сформированности компетенций результатов зачета при использовании традиционной системы оценивания

Оценка	Критерии оценки степени сформированности компетенций
Зачтено	Выполнено задание, посещаемость более 50%
Незачтено	Не выполнено задание, посещаемость менее 50%

Самостоятельная работа

№ п/п	Содержание раздела	Виды СР	Формы контроля
1	Основные понятия и терминология в композиции костюма. Функции костюма и моды. Виды композиции. Композиционный центр	Подготовка докладов	Проверка выполненных работ
2	Характеристика основного закона композиции. Основные правила композиции костюма. Основные свойства композиции. Понятие выразительности в композиции. Уравновешенность. Целостность, законченность, статика и динамика	Создание композиции силуэтных форм костюма на сравнение формы, направлений, пластики линий	Проверка выполненных работ
3	Цветовая гармония. Основные группы цветов. Колорит. Изучение свойств цвета, цветовой гармонии в костюме. Формирование цветового образа	Выполнение эскизов моделей одежды с применением цветовых гармоний	Проверка выполненных работ
4	Средства композиции костюма – пропорции, масштабность, симметрия, асимметрия, ритм, контраст, нюанс. Понятие о пропорциях и	Разработка и выполнение эскизов моделей одежды с использованием раз-	Проверка выполненных работ

	<p>принципах членения форм модели. Пропорции «золотого сечения». Ритм, его виды. Симметрия и асимметрия. Масштабность одежды. Контраст. Нюанс. Тожество</p>	<p>личных средств композиции костюма (масштабность одежды, контраст цветовых тонов и фактуры тканей)</p>	
5	<p>Компоненты композиции костюма: силуэт, линии, фактура, декор. Сравнение силуэта с геометрическими фигурами, буквами, предметами и т.д. Влияние линий на зрительное восприятие моделей. Виды фактур и их взаимодействие с формой одежды. Роль декора в композиции костюма. Различные декоративные техники и приемы, используемые в костюме</p>	<p>Выполнение эскизов моделей одежды с применением графических эквивалентов различных фактур тканей</p>	<p>Проверка выполненных работ</p>
6	<p>Зрительные иллюзии в композиции костюма. Иллюзии контраста и подравнивания. Иллюзии восприятия фигуры. Иллюзия отступления и выступания цветов. Иллюзия цветового контраста. Корректировка телосложения (формой, линиями, цветом и рисунком ткани)</p>	<p>Разработка эскизов по визуальной коррекции различных типов фигур с использованием конструкции, цвета и рисунка ткани</p>	<p>Защита эскизных разработок</p>

Министерство образования и науки Российской Федерации
Федеральное государственное бюджетное образовательное
учреждение высшего образования
«Чувашский государственный педагогический университет им. И. Я. Яковлева»

Центр дополнительного образования

УТВЕРЖДАЮ:

Проректор по УР

 /Д. Е. Иванов/

«___» _____ 2017 г.

м.п.

РАБОЧАЯ ПРОГРАММА

ПОКРЫТИЯ МАТЕРИАЛОВ

по дополнительной профессиональной программе
профессиональной переподготовки
«Теория и методика обучения технологии»

Рабочая программа дисциплины «Покрытия материалов» / сост. Е.А. Акимов. – Че-
боксары: ЧГПУ им. И. Я. Яковлева, 2017. – 7 с.

Рабочая программа предназначена для преподавания дисциплины «Покрытия мате-
риалов» слушателям технолого-экономического факультета, обучающимся по программе
профессиональной переподготовки «Теория и методика обучения технологии».

Составитель  Е.А. Акимов

(подпись)

Рабочая программа обсуждена и утверждена на заседании кафедры инженерно-
педагогических технологий протокол № 1 от 07 сентября 2017 г.

И.о. зав. кафедрой 

Т.Л. Бородина

© Акимов Е.А., 2017

© ЧГПУ им. И. Я. Яковлева, 2017

Чебоксары
2017

1 Планируемые результаты обучения дисциплины

1. Целями освоения дисциплины «Покрyтия материалов» являются изучение средств, приемов, способов и методов для обработки различных материалов, с целью придания изделиям художественной ценности и потребительских свойств.

Задачи дисциплины:

1. Изучение основных физико-механических, технологических и декоративных свойств древесины; теоретическая подготовка слушателей в области физико-химических основ процессов производства художественного стекла и различных видов художественно-декоративных материалов; овладение знаниями, умениями, навыками технологической деятельности в области изготовления изделий народных промыслов и ремесел.

2. Применение на практике мер по технике безопасности и охране труда при ручной и механической обработке древесины, древесных материалов;

3. Развивать у слушателей художественный вкус и профессиональные навыки;

4. Сформировать у слушателей умения и навыки осуществления учебно-познавательной и профессиональной педагогической деятельности.

3. Требования к результатам освоения дисциплины:

Для успешного изучения данной дисциплины слушатель должен иметь следующие знания, умения и навыки:

знать:

- возможности и назначение способов обработки металлов;
- основные физико-механические, технологические и декоративные свойства древесины;

- особенности технологических процессов обработки эксклюзивных и художественно-промышленных изделий, а также изделий народных промыслов из нетрадиционных материалов;

- устройство и работу технологического оборудования и технологической оснастки;

- методы художественной отделки изделий, красители, лакокрасочные и эмалевые покрытия, основы химико-физических процессов, механические свойства покрытий;

- методы измерения и контроля технического состояния материалов по параметрам плотности, влажности, прочности, качества окраски и поверхностного покрытия;

- процессы получения и обработки материалов для художественных изделий;
- научные основы создания и выбора материалов для художественных изделий;

Уметь:

- разрабатывать технологические процессы изготовления художественно-промышленных изделий из металлов, древесины, стекла, нетрадиционных материалов;

- выполнять работы на технологическом оборудовании и использованием технологической оснастки;

- выполнять ручную и механическую работу по изготовлению штучных изделий из нетрадиционных материалов и древесины;

- разбираться в структуре и свойствах материалов (металле, камне, стекле, керамике, дереве, пластмассе, нетрадиционных материалах, ювелирных материалах, покрытиях), применяемых для создания художественных изделий;

- определять эстетические критерии создания художественных и декоративно-прикладных изделий;

Владеть:

- навыками назначения способа наиболее рациональной обработки материалов;
- знаниями об оборудовании; инструментах; схемах обработки материалов;
- понятиями о месте нетрадиционных материалов в истории, культуре и декоративно-прикладном искусстве, об их значении для современности;
- навыками научно-исследовательской работы в области технологии художественной обработки материалов;
- навыками разработки технологических процессов и выбора оборудования для создания художественных изделий;
- навыками оценки технологичности разрабатываемых художественно-промышленных изделий и нетрадиционных материалов;
- способами отделки древесины - грунтовка, шлифование, окраска, лакирование, полирование;
- знаниями о истории возникновения и развития местного промысла по художественной обработке дерева, его роль в экономике края;
- о народных художественных промыслах, расположенных на территории России.

2 Учебно-тематический план освоения дисциплины

Содержание разделов дисциплины

Таблица 1

№ раздела	Наименование раздела	Содержание раздела	Форма текущего контроля
1	2	3	4
1	«Покрyтия материалов» его содержание и связь с другими дисциплинами	Введение Основное назначение и задачи курса «Покрyтия материалов» и связь с другими дисциплинами. Основные направления разработки технологических процессов изготовления художественных изделий.	ДЗ
2	Технология изготовления художественных изделий из металла	Научные и технологические основы процессов художественной обработки металла (литья и деформации). Основное оборудование и оснастка технологических процессов художественной обработки металла.	ЛР
3	Технология нанесения художественных покрытий	Виды декоративных покрытий. Основы технологий нанесения покрытий. Оборудование для нанесения покрытий. Оснастка для нанесения покрытий.	ДЗ
4	Технология художественной обработки дерева	Технология художественной обработки дерева Основы художественной обработки древесины. Выбор древесины для художественной обработки. Основное оборудование и инструмент при художественной обработке дерева. Резьба по дереву и виды деревянной мозаики.	ЛР
5	Технология художественной обработки стекла	Художественное стекло и его свойства. Сырьевые материалы в производстве художественных стекол. Обработка художественного стекла Способы формования художественного стекла	ДЗ
6	Классификация и строение керами-	Основные процессы и способы производства художественных керамических изделий	ЛР

ки		
----	--	--

2.2 Распределение видов учебной работы по разделам дисциплины

Таблица 2

№ раздела	Наименование разделов (тем)	Количество часов				
		Всего	Аудиторная работа			СР
			Л	ПЗ	с прим ДО	
1	2	3	4	5	6	7
1	Покрyтия материалов» его содержание и связь с другими дисциплинами	2				2
2	Технология изготовления художественных изделий из металла	2				2
3	Технология нанесения художественных покрытий	2	2			
3.1.	Основы технологий нанесения покрытий	2		2		
4	Технология художественной обработки дерева	2		2		
4.1	Резьба по дереву	4		2		2
4.2	Виды деревянной мозаики	4		2		2
4.3	Технология покрытия деревянной шка-тулки	2			2	
	Итого	20	2	8	2	8

3 Список рекомендуемых источников

3.1 Основная и дополнительная литература

а) основная литература

- Магницкий О. Н., Пирайнен В. Ю. Художественное литье. – С-Пб.: Политехника, 2016. – 231с.
- Навроцкий А. Г. Художественная ковка. – М.: Высшая школа, 1995. – 127 с.
- Простаков С. В. Ювелирное дело. «Учебный курс». – Р,Д.: Феникс, 1998.-127 с.
- Абросимова А. А., Каплан Н. М., Митлянская Т. Б. Художественные работы по дереву, кости и рогу. – 2008. – 192 с.
- Сафоненко В. М. Работа с металлом, пластмассой и стеклом. Минск. 1999-180с.
- Ананина Т. В. Художественные изделия из кожи. М.: Издательство Дружба народов, 2014. – 128 с.

б) дополнительная литература:

- Гутов Л. А., Никитин М. К. Справочник по художественной обработке металлов. – С-Пб.: Политехника, 1995. – 435 с.
- Навроцкий А. Г. Художественная ковка. – М.: Высшая школа, 1995. – 127 с.
- Бошин С. Н., Куманин В. И., Ковалева Л. А. И др. Металлы и сплавы для художественных изделий. Учебное пособие для вузов. – Кострома: ГТУ, 1998. – 259 с.
- Справочник технолога – машиностроителя. В 2-х т. / Под ред Косиловой А. Г. и др./ - М.: Машиностроение, 1986

3.3 Ресурсы сети Интернет

Базовый набор программ: ОС Windows 7. Профессиональная 64bit; Office Standard 2010 Russian; Kaspersky Endpoint Security для бизнеса.
 Браузер: Internet Explorer, Mozilla Firefox, Google Chrome, Yandex.
4 Фонд оценочных средств

4.2 Примерный перечень вопросов к зачету

- Обработка металлов давлением. Прессование.
- Обработка металлов давлением. Волочение.
- Обработка металлов давлением. Чеканка
- Обработка металлов давлением. Ковка
- Обработка металлов давлением. Штамповка
- Защитно-декоративные покрытия. Требования к покрытиям. Виды покрытий
- Защитно-декоративные покрытия древесины
- Покрытия. Прозрачные покрытия древесины
- Покрытия. Непрозрачные покрытия древесины
- Декоративная отделка металлов. Шлифовка и полировка
- Защитно-декоративные покрытия металлов. Гальваника
- Защитно-декоративные покрытия металлов. Многослойные покрытия
- Защитно-декоративные покрытия. Чернение и воронение металлов
- Защитно-декоративные покрытия. Порошковая окраска металлов
- Защитно-декоративные покрытия. Патинирование.
- Нетрадиционные материалы. Слоновая кость.
- Нетрадиционные материалы. Различные виды кости.
- Нетрадиционные материалы. Виды резьбы по кости.
- Нетрадиционные материалы. Рог.
- Нетрадиционные материалы. Виды кожи.
- Нетрадиционные материалы. Инструменты при работе с кожей.
- Нетрадиционные материалы. Подготовка кожи к работе.
- Нетрадиционные материалы. Кожа. Декоративные способы отделки.
- Древесина. Строение.
- Древесина. Физические свойства.
- Древесина. Механические свойства.
- Древесина. Пороки.
- Древесина. Виды резьбы по дереву.
- Древесина. Деревянная мозаика.
- Склеивание древесины и применяемые клеи.

Содержание

1 Планируемые результаты обучения дисциплины (модуля).....	4
2 Учебно-тематический план освоения дисциплины (модуля)	4
2.1 Содержание разделов дисциплины (модуля)	4
2.2 Распределение видов учебной работы по разделам дисциплины.....	5
3 Список рекомендуемых источников	6
3.1 Основная и дополнительная литература	6
3.2 Ресурсы сети Интернет	7
4 Фонд оценочных средств	7

1 Планируемые результаты обучения дисциплины «Текстильное материаловедение»

Целью изучения курса «Текстильное материаловедение» – формирование знаний, строение и свойства материалов в швейном производстве.

Задачи курса сводятся к изучению строения и свойств материалов, используемых для изготовления швейных изделий;

– изменения происходящие в строении и свойствах материалов под воздействием различных факторов производства швейных изделий;

– основные виды материалов и стандартные методы оценки их качества.

Дисциплина предназначена для ознакомления слушателей с принципами получения и особенностями структуры и свойств различных текстильных материалов: волокон, пряжи и нитей, тканей, трикотажных и нетканых полотен, применяемых при изготовлении швейных изделий. С учетом специфики специальностей, для которых предназначен этот курс, особое внимание уделяется изучению влияния особенностей структуры материалов на их свойства, и как следствие, на модельно-конструктивные и технологические свойства, а также качество швейных изделий, изготавливаемых из них. В ходе изучения курса слушатели получают практические навыки определения волокнистого состава материалов, вида применяемых нитей, структуры готового текстильного материала, что позволяет прогнозировать свойства полотен и изделий из них.

В результате изучения данной дисциплины слушатель должен научиться проводить обоснованный выбор материалов для швейных изделий и он должен:

знать:

- строение и свойства текстильных волокон;
- виды текстильных нитей;
- виды ткацких переплетений, а также трикотажных;
- свойства текстильных материалов;
- ассортимент текстильных материалов.

уметь:

- разрабатывать требование к материалам для швейных изделий;
- выбирать материалы для изготовления швейных изделий в соответствии с назначением.

2 Учебно-тематический план освоения дисциплины (модуля)

2.1 Содержание разделов дисциплины (модуля)

Таблица 1

№ раздела	Наименование раздела	Содержание раздела	Форма текущего контроля
1	2	3	4
1	Волокнистые материалы	Общие сведения о волокнах. Натуральные волокна. Химические волокна.	ЛР
2	Основы технологии производства тканых материалов	Виды текстильных нитей. Классификация и виды пряжи. Ткацкое производство. Отделка тканей.	ЛР
3	Строение и свойства текстильных материалов	Волокнистый состав тканей. Строение тканей. Свойства тканей.	ЛР

4	Ассортимент текстильных материалов	Ассортимент тканей. Ассортимент трикотажных полотен. Ассортимент нетканых тканей.	ЛР
---	------------------------------------	---	----

2.2 Распределение видов учебной работы по разделам дисциплины (модуля)

Таблица 2

№ разд ела	Наименование разделов (тем)	Количество часов				
		Всего	Аудиторная работа			СР
			Л	ПЗ	с ДО	
1	2	3	4	5	6	7
1	Раздел 1 (Волокнистые материалы) I	4	2	2		
1.1	<i>Общие сведения о волокнах.</i> Основные понятия о текстильных волокнах. Классификация текстильных волокон. Основные характеристики свойств волокон.	2	2			
1.2	<i>Натуральные волокна.</i> Строение и свойства хлопкового, льняного, шерстяного и шелкового волокна.	1		1		
1.3	<i>Химические волокна.</i> Получение химических волокон и нитей. Строение и свойства искусственных и синтетических волокон и нитей.	1		1		
2	Раздел 2 (Основы технологии производства тканых материалов)	6		2	2	2
2.1	<i>Виды текстильных нитей.</i> Первичные нити. Вторичные нити. Крученые нити. Текстурированные нити. Крутка нитей.	2			2	
2.2	<i>Ткацкое производство.</i> Основные процессы прядения. Принцип работы ткацкого станка. Отделка тканей.	2		2		
2.3	<i>Отделка тканей.</i> Очистка и подготовка тканей. Крашение и печатание. Заключительная отделка. Отделка натуральных тканей. Отделка химических тканей.	2				2
3	Раздел 3 (Строение и свойства текстильных материалов)	4		2		2
3.1	<i>Волокнистый состав тканей.</i> Однородные, смешанные, неоднородные ткани. Методы определения волокнистого состава тканей.	1				1
3.2	<i>Строение тканей.</i> Переплетения тканей. Отделка тканей. Структура поверхности ткани.	1				1
3.3	<i>Свойства тканей.</i> Геометрические свойства. Механические свойства материалов. Физические свойства материалов. Технологические свойства материалов.	2		2		
4	Раздел 4 (Ассортимент текстильных материалов)	6		2		4
4.1	<i>Ассортимент тканей.</i> Хлопчатобумажные ткани. Льняные ткани. Шерстяные ткани. Шелковые ткани.	2		2		

4.2	<i>Ассортимент трикотажных полотен.</i> Свойства трикотажных полотен. Трикотаж бельевой, для верхней одежды, для спортивной одежды.	2				2
4.3	<i>Ассортимент нетканых материалов.</i> Виды нетканых материалов. Назначение и применение нетканых материалов.	2				2
Итого		20	2	8	2	8

3 Список рекомендуемых источников

3.1 Основная и дополнительная литература

- Бузов, Б. А. материаловедение в производстве изделий легкой промышленности : учеб. / Б.А. Бузов, Н. Д. Алыменкова. М. : Академия, 2010. -448 с.
- Бузов, Б. А. Материалы для одежды : учеб. пособие / Б. А. Бузов, Г. П. Румянцева. – М. : Академия, 2010. – 155 с.
- Жихарев, А. П. Материаловедение : Швейное производство : учеб. пособие / А. П. Жихарев, Г. П. Румянцева, Е. А. Кирсанова. – Академия, 2005. – 240 с.
- Соловьева З. С. Материалы для швейных изделий : учеб. пособие / З. С. Соловьева. – Чебоксары : Чуваш. гос. пед. ун-т, 2012. -115 с.
- Соловьева, З. С. Текстильное материаловедение : учеб. метод. пособие / З. С. Соловьева. – Чебоксары : ЧГПУ, 2007. -58 с.
- Соловьева, З. С. Лабораторный практикум по материаловедению в производстве изделий легкой промышленности / З. С. Соловьева. – Чебоксары : Чуваш. гос. пед. ун-т, 2013. – 68 с.

3.2 Ресурсы сети Интернет

- Программное обеспечение дисциплины:
 Базовый набор программ: ОС Windows 7. Профессиональная 64bit; Office Standard 2010 Russian; Kaspersky Endpoint Security для бизнеса.
 Браузер: Internet Explorer, Mozilla Firefox, Google Chrome, Yandex.

4 Фонд оценочных средств

4.1. Примерный перечень вопросов к зачету

- Задачи курса текстильное материаловедение, его содержание и связь с другими дисциплинами.
- Классификация волокон, их характеристика.
- Классификация ткацких переплетений и их характеристика.
- Строение, химический состав, физико-химические свойства волокон хлопка и его применение.**
- Простые переплетения, их производные и графические изображения.
- Строение, химический состав, физико-химические свойства волокон льна и его применение.**
- Сложные переплетения и их характеристика.
- Строение, химический состав, виды, типы, физико-химические свойства шерсти и его применение.**
- Мелкоузорчатые и крупноузорчатые переплетения и их характеристика.
- Строение, химический состав, физико-химические свойства натурального шелка и его применение.
- Классификация тканей по волокнистому составу и их характеристика.
- Общая схема получения искусственных волокон.**
- Лицо, изнанка, основа и уток ткани и правила их определения.
- Строение, физико-химические свойства вискозного волокна и ее применение.**
- Способы распознавания волокон хлопка и льна, шерсти и шерсти с содержанием растительных, искусственных синтетических волокон, натурального шелка с содержанием искусственных и синтетических волокон.

15. Строение, физико-химические свойства ацетатного, триацетатного волокна и ее применение.

16. Физические свойства тканей и их характеристика.
17. Строение, физико-химические свойства синтетических волокон.
18. Технологические свойства тканей и их характеристика.
19. Физико-химические свойства минеральных волокон их виды и применение.
20. Оптические свойства и их характеристика.
21. Основные способы и этапы прядения волокон хлопка.
22. Категории, роль стандартов в повышении качества выпускаемых тканей.
23. Определение сортности тканей по физико-механическим показателям.
24. Краткая характеристика кардного, гребенного и аппаратного прядения.
25. Ассортимент х/б тканей, их свойства назначение и область применения
26. Ассортимент льняных тканей, их свойства, назначение и область применения.
27. Особенности прядения шерсти и штапельных волокон.
28. Классификация пряжи по основным признакам.
29. Ассортимент шерстяных тканей, их свойства, назначение и область применения.

ния.

30. Ассортимент шелковых тканей, их свойства, назначение и область применения.
31. Дефекты пряжи, их влияние на внешний вид и пошивочные свойства ткани.
32. Швейные х/б нитки, их характеристика и применение.
33. Плащевые материалы, способы получения, свойства, назначение и область применения.

применения.

34. Вязально-прошивные материалы, способы получения и их свойства.
35. Швейные нитки, их характеристика и применение.
36. Синтетические швейные нитки, их характеристика и применение.
37. Натуральные меха, основные свойства и показатели качества.
38. Клеевые материалы, их преимущество и недостатки.
39. Искусственные меха, способы их получения.
40. Основные свойства натуральных и химических волокон и пряжи.
41. Фурнитура одежная. Способы изготовления и их классификация.
42. Краткая характеристика процесса образования ткани на ткацком станке.
43. Фурнитура одежная. Способы изготовления и их классификация.
44. Общие сведения о подготовительных операциях в ткачестве.
45. Отделочные материалы, способы получения, их ассортимент и назначение.
46. Ткацкие дефекты, внешние признаки их влияния на качество одежды.
47. Чистка и хранение швейных материалов.
48. Отделка тканей ее цели и задачи.
49. Основные виды пятновыводителей, способы удаления пятен.
50. Основные операции отделки х/б и льняных тканей.

Планируемые результаты обучения дисциплины

1.1 Цели освоения дисциплины «Художественное материаловедение» являются: получение слушателями теоретических знаний по материаловедению, практических умений и навыков работы с различными художественными материалами, спецификой их обработки.

1.2 Учебные задачи дисциплины:

- сформировать у слушателей базовые знания по художественной обработке материалов;
- сформировать у слушателей общие основы изобразительной грамотности;
- обучать слушателей пользоваться выразительными средствами различных материалов в процессе их технологической обработки и применения в декоративных работах;
- развивать у слушателей художественный вкус и профессиональные навыки;
- формировать у слушателей умения и навыки осуществления учебно-познавательной и профессиональной педагогической деятельности.

2. Требования к уровню освоения содержания дисциплины

В результате освоения дисциплины слушатель должен:

знать:

- технологические операции обработки материалов, заготовок для изделий из дерева, металла и ткани;
 - приемы их выполнения; виды художественных изделий из дерева, металла и ткани;
 - орнаментальные композиции и рисунки для декорирования, правила их построения;
 - способы художественной обработки дерева, древесных материалов, металла
- способы декорирования художественных изделий из дерева, металла и ткани; правила выполнения отделочных и декоративных работ по дереву, металлу и др. материалам;
- виды и правила построения орнаментов в художественных изделиях из дерева, металл;

уметь:

- применять предметные, психолого-педагогические и методические знания при подготовке к уроку, при планировании внеклассной воспитательной и профориентационной работы, организации культурно-просветительской деятельности;
- работать на основных видах ручных инструментов, станков и технологического оборудования, применяемого в учебном процессе;
- уметь выполнять основные виды работ по обслуживанию учебного оборудования школьных мастерских;
- выполнять различные виды декорирования изделий из дерева;
- пользоваться справочной литературой;
- выбирать наиболее технологически и экономически целесообразные способы художественной обработки дерева;
- решать творческие задачи;
- организовать практическую работу учащихся в школьных мастерских;
- проводить практическую работу со школьниками в области декоративно-прикладного творчества;

владеть:

- грамотной, логически верно и аргументировано построенной устной и письменной речью, основами речевой профессиональной культуры педагога;

- актуализированными и закрепленными базовыми понятиями и приемами по разделам модуля практикума;
- навыками саморазвития и повышения квалификации и мастерства.

2 Учебно-тематический план освоения дисциплины

2.1 Содержание разделов дисциплины

Таблица 1

№ раздела	Наименование раздела	Содержание раздела	Форма текущего контроля
1	2	3	4
1	«Основное назначение и задачи курса «Художественное материаловедение» в образовании школьников, его содержание и связь с другими дисциплинами	Введение. Основное назначение и задачи курса «Художественное материаловедение» и связь с другими дисциплинами.	ДЗ
2	Искусство обработки деревянных изделий, металла и других материалов	Виды народных промыслов. Сохранение и развитие народных промыслов. Виды резьбы	ЛР
3	Декорирование художественных изделий выжиганием	Подготовка материалов. Особенности обработки древесины выжиганием. Свойства древесины и их влияние на обработку древесины выжиганием. Отделочные материалы; нетрадиционные материалы; отделка	ЛР
4	Декорирование художественных изделий резьбой	Основные правила безопасности при ручной обработке древесины. Технология геометрической резьбы. Элементы геометрической резьбы - трехгранная пирамида. Виды орнаментов: витейка, змейка, сияния, соты, лесенка, звездочки, розетки, сколыши, цепочка и т.п.. Способы украшения изделия геометрической резьбой.	ЛР
5	Скульптуры малых форм (игрушек)	Технологическая последовательность, приемы и особенности обработки заготовок при создании	ДЗ

2.2 Распределение видов учебной работы по разделам дисциплины

Таблица 2

№ раздела	Наименование разделов (тем)	Количество часов				
		Всего	Аудиторная работа			СР
			Л	ПЗ	с применением ДО	
1	2	3	4	5	6	7
1	Основное назначение и задачи курса «Художественное материаловедение» в образовании школьников, его содержание и связь с другими дисциплинами	4			2	2

2	Искусство обработки деревянных изделий. Виды декоративно-прикладного искусства	4	2			2
2.1	Разбор направлений резьбового промысла: иконостасная, монументально-декоративная, домовая, церковная, корабельная. Резьба XIX-XX веков: богородская игрушка, абрамцево - кудринская, хотьковский промысел, нижегородская, вятская	4		4		
3	Знакомство с породами и свойствами древесины, отделочными материалами	4		2		2
3.1	Работа с дизайн-папками по видам резьбы. Упражнение по определению пород деревьев.	4		2		2
	Итого	20	2	8	2	8

3 Список рекомендуемых источников

3.1 Основная и дополнительная литература

а) основная литература

1. Борисов И. Б. Обработка дерева. Серия «Учебный курс».
2. Буткевич Л.М. История орнамента: учеб. Пособие для студ. высш. пед. учеб. заведений, обучающихся по спец. «Изобразительное искусство» / Л.М. Буткевич. – М.: Гуманитар. изд. центр ВЛАДОС, 2016. – 267 с.
3. Магир М. Плетение из проволоки / Пер. с англ. М.: Издательский дом «Ниола 21-й век», 2004. – 96 с., ил.
4. Народные ремесла, техническое творчество и учебно-исследовательская работа студентов. Техническое творчество : учеб.-метод. комплекс для студ. спец. 1-02 06 02 «Технология» / сост. и общ. ред. С. В. Молчанова. – Новополюск : ПГУ, 2007. – 320 с.
5. Нейл Боб Стильные штучки из дерева / Пер. с англ. – М.: АСТ_ПРЕСС СКД, 2013. – 88 с.: ил.
6. Студия декоративно-прикладного творчества: программы, организация работы, рекомендации / авт-сост. Л.В. Горнова и др. – Волгоград: Учитель, 2008. – 250 с.

б) дополнительная литература

1. Амбросимов А.А., Каплан Н.И., Митлянская Т.Б. Художественная резьба по дереву, кости. – М.: Высшая школа; 1998-190с.
2. Боров Ю.Б. Эстетика М., 1981.
3. Волкотруб И.Т. Основы художественного конструирования. К., 1982.
4. Воробьев Г.Г. Кибернетика стучится в школу. - М.: Молодая Гвардия, 1986.- 205с.
5. Всеобщая история искусств. М., Искусство, 1956, 1960.
6. Гильбух Ю.З. Первое знакомство с инженерной психологией. - К.: Рад. шк., 1982.0 157с

в) программное обеспечение и Интернет-ресурсы:

Базовый набор программ: ОС Windows 7. Профессиональная 64bit; Office Standard 2010 Russian; Kaspersky Endpoint Security для бизнеса.
Браузер: Internet Explorer, Mozilla Firefox, Google Chrome, Yandex.

4 Фонд оценочных средств

Примерный перечень зачетных вопросов по дисциплине «Художественное материаловедение»

1. Традиционные способы и приемы обработки бересты
2. Технологические приемы и особенности техники геометрической и контурной резьбы. Применяемый инструмент. Возможности использования механизированного инструмента.
3. Рельефная резьба и накладная рельефная резьба. Отличительные особенности рельефной резьбы, ее разновидности. Примеры рельефных орнаментов, традиционные элементы, композиции. Используемый инструмент.
4. Способ нанесения рисунка рельефной резьбы на заготовку.
5. Основные этапы выполнения рельефной резьбы. Технологические приемы поэтапной работы над рельефным орнаментом.
6. Методы выполнения отдельных операций с учетом разновидностей резьбы и форм обрабатываемых поверхностей.
7. Особенности и применение накладной рельефной резьбы, основные этапы; последовательность и приемы исполнения
8. Прорезная, домовая резьба. Характерные особенности прорезной (ажурной) резьбы, ее применение.
9. Основные операции процесса выполнения резьбы. Виды деталей (заготовок) для прорезной резьбы, требования к ним.
10. Скульптурная резьба. Виды и особенности скульптурной (объемной) резьбы; общая характеристика композиций.
11. Технология декорирования художественных изделий выжиганием.
12. Технологическая последовательность, приемы и особенности обработки заготовок при создании скульптуры малых форм (игрушек).
13. Понятие о традиционных и современных методах отделки. Применяемые материалы, их технологические и декоративные свойства.
14. Сохранение и развитие народных промыслов
15. Санитарно-гигиенические требования к учебным мастерским
16. Художественная обработка бумаги: окрашивание, тонирование, сминание. Аппликации из бумаги плоскостная из тонированной бумаги.
17. Полуобъемная аппликация из жатой бумаги. Техника оригами
18. Способы заготовки и сушки древесины
19. Технология ручной обработки древесины
20. Процесс резания древесины
21. Механическая обработка древесины
22. Технологический процесс изготовления изделий из бересты
23. Проектирование и изготовление изделий народных промыслов
24. Виды резьбы
25. Художественно-декоративная отделка изделий из древесины
26. Современные защитно-декоративные материалы

Министерство образования и науки Российской Федерации
Федеральное государственное бюджетное образовательное
учреждение высшего образования
«Чувашский государственный педагогический университет им. И. Я. Яковлева»

Центр дополнительного образования

УТВЕРЖДАЮ:

Проректор по УР

 Д. Е. Иванов/

« » 2017 г.

м.п.

РАБОЧАЯ ПРОГРАММА

КУЛИНАРИЯ

по дополнительной профессиональной программе
профессиональной переподготовки
«Теория и методика обучения технологии»

Чебоксары
2017

Рабочая программа предназначена для преподавания дисциплины «Кулинария» слушателям технолого-экономического факультета, обучающимся по программе профессиональной переподготовки «Теория и методика обучения технологиям».

Составитель  Павлова С.В.

(подпись)

Рабочая программа обсуждена и утверждена на заседании кафедры инженерно-педагогических технологий протокол № 1 от 07 сентября 2017 г.

И.о. зав. кафедрой  Т.Л.Бородина

Планируемые результаты обучения дисциплины (модуля)

Цель дисциплины «Кулинария» – формирование технологической культуры слушателей, профессиональных компетенций по технологии обработки пищевых продуктов, необходимых для осуществления профессиональной педагогической деятельности.

Дисциплина способствует решению следующих *задач* профессиональной деятельности:

- формировать у слушателей профессиональные знания по разработке, производству, оценке качества кулинарной и кондитерской продукции общественного питания;
- развивать эстетический вкус при оформлении и отпуска блюд кулинарной и кондитерской продукции;
- приобрести практические навыки в приготовлении различных блюд.

Изучение дисциплины позволяет познакомиться с технологией, производством кулинарной и кондитерской продукции, с понятиями «этикет», «сервировка стола», расширяет возможности творчества в профессиональной деятельности в качестве учителя технологии.

В результате изучения дисциплины слушатель должен:

Знать:

- основные понятия и определения в области технологии, этапов технологического цикла и принципов производства кулинарной и кондитерской продукции;
- основные требования к сервировке стола, этикету;
- способы кулинарной обработки;
- классификацию и ассортимент кулинарной продукции;
- технологические процессы кулинарной обработки сырья, полуфабрикатов и готовой продукции;
- требования к качеству, правила оформления и отпуска, условия и сроки хранения и реализации кулинарной и кондитерской продукции.

Уметь:

- оценивать качество сырья и готовой продукции на всех стадиях технологического процесса;
- готовить широкий ассортимент кулинарной и кондитерской продукции с соблюдением условий технологического процесса;
- прогнозировать изменения свойств сырья в процессе кулинарной обработки;
- производить технологические расчеты по технологии изготовления блюд;
- эстетически правильно выполнять сервировку стола, украшать блюда.

Владеть:

- терминологией этапов технологического цикла и принципов производства кулинарной и кондитерской продукции;
- технологическими процессами кулинарной обработки сырья, полуфабрикатов и готовой продукции;
- приготовлением широкого ассортимента кулинарной и кондитерской продукции с соблюдением условий технологического процесса.

2 Учебно-тематический план освоения дисциплины (модуля)

2.1 Содержание разделов дисциплины (модуля)

Таблица 1

№ раздела	Наименование раздела	Содержание раздела	Форма текущего контроля
1	2	3	4
1	Физиология питания	Понятие о физиологии питания. Функции витаминов и минеральных веществ,	написание реферата (Р)

		признаков витаминного и минерального недостатка в жизнедеятельности человека	
2	Рациональное питание	Суточный рацион семьи. Определение калорийности продуктов питания, входящих в рацион	тестирование (Т)
3	Личная гигиена. Правила безопасности труда	Правила безопасности труда. Организация рабочего места. Понятие о личной гигиене. Правила техники безопасности и правила ухода за кухонной утварью	написание реферата (Р)
4	Сервировка стола. Этикет за столом	Правила сервировки стола. Украшение праздничного стола. Культура поведения за столом. Складывание салфеток различным способом для украшения стола	защита лабораторной работы (ЛР)
5	Общие правила оформления и подачи блюд	Правила оформления и подачи блюд. Способы и виды украшения блюд	защита лабораторной работы (ЛР)
6	Обработка овощей	Форма нарезки овощей. Способы тепловой обработки	защита лабораторной работы (ЛР)
7	Приготовление холодных блюд, закусок	Виды холодных блюд, закусок и бутербродов, сроки и условия их хранения. Технологическая последовательность приготовления холодных блюд, закусок и бутербродов	выполнение домашнего задания (ДЗ)
8	Блюда из яиц	Определение доброкачественности яиц. Технологическая последовательность приготовления блюд из яиц. Способы варки яиц	написание реферата (Р)
9	Молоко и его свойства	Виды молочных и кисломолочных продуктов. Технологическая последовательность приготовления блюд из молока и кисломолочных продуктов	тестирование (Т)
10	Рыба и морепродукты	Первичная обработка рыбы. Технологическая последовательность приготовления блюд из рыбы и морепродуктов	тестирование (Т)
11	Виды мяса. Субпродукты. Полуфабрикаты	Способы обработки мяса. Понятие о субпродуктах и полуфабрикатах. Технологическая последовательность приготовления различных блюд из мяса	выполнение домашнего задания (ДЗ)
12	Тесто и его виды	Торты и пирожные из песочного теста. Виды теста, его свойства и особенности приготовления. Технологическая последовательность приготовления различных изделий из песочного теста. Особенности дрожжевого теста, условия его брожения. Опарный и безопарный способы приготовления дрожжевого теста	защита лабораторной работы (ЛР)

13	Фарши и начинки	Ассортимент изделий из дрожжевого теста. Технологическая последовательность приготовления различных начинок и опарного способа приготовления дрожжевого теста	написание реферата (Р)
14	Пудинги, суфле, воздушные пироги	Ассортимент изделий из теста. Технологическая последовательность приготовления различных изделий из заварного теста	выполнение домашнего задания (ДЗ)
15	Блюда национальной кухни	Национальная кухня и ее особенности. Технологическая последовательность приготовления различных блюд национальной кухни	защита лабораторной работы (ЛР)
16	Заготовка продуктов	Понятие о заготовке продуктов впрок и ее виды. Консервирование и маринование овощей, фруктов и ягод. Технологическая последовательность приготовления различных заливок для консервирования и маринования овощей, фруктов и ягод	написание реферата (Р)
17	Десерты. Холодные напитки	Разновидности десертов и холодных напитков. Эстетика подачи десертов и холодных напитков. Виды банкетов и их основная характеристика	выполнение домашнего задания (ДЗ)
18	Расчет меню	Расчет меню. Калорийность блюд.	рубежный контроль (РК)

2.2 Распределение видов учебной работы по разделам дисциплины (модуля)

Таблица 2

№ раздела	Наименование разделов (тем)	Количество часов				СР
		Всего	Аудиторная работа			
			Л	ПЗ	с применение м ДО	
1	2	3	4	5	6	7
1	Физиология питания	1				1
2	Рациональное питание	1				1
3	Личная гигиена. Правила безопасности труда	1	1			
4	Сервировка стола. Этикет за столом	1	1			
5	Общие правила оформления и подачи блюд	1			1	
6	Обработка овощей	1			1	
7	Приготовление холодных блюд, закусок	1		1		
8	Блюда из яиц	1		1		
9	Молоко и его свойства	1		1		
10	Рыба и морепродукты	1		1		
11	Виды мяса. Субпродукты. Полуфабрикаты	2		1		1

12	Тесто и его виды	2		1		1
13	Фарши и начинки	2		1		1
14	Расчет меню	4		1		3
	Итого	20	2	8	2	8

3 Список рекомендуемых источников

3.1 Основная и дополнительная литература

а) основная литература

1. Литвинова Е. В. Технология и контроль качества кулинарной продукции из кар-тофеля, овощей и грибов : учебное пособие для вузов / Е. В. Литвинова, А. И. Шилов, Л. С. Большакова. – М. : Академия, 2016. – 384 с.

б) дополнительная литература

1. Андреев, В. Ф. Золотая книга этикета. / автор-составитель В. Ф. Андреев. – М. Вече, 2004. – 400 с.

2. Васильева, Э. Ю. Приглашаем к столу / Э. Ю. Васильева, А. И. Васильев. – Чебоксары. – 2015. – 383 с.

3. Димитриев, Д. А. Безопасность пищевой продукции : учебное пособие / Д. А. Димитриев, Н. В. Хураскина. – Чебоксары : Чуваш. гос. пед. ун-т, 2010 – 212 с.

4. Дубцов, Г. Г. Ассортимент и качество кулинарной продукции : учебное пособие для студентов среднего проф. образования. / Г. Г. Дубцов, М. Ю. Сиданова. – М., 2006. – 240 с.

5. Родина, Т. Г. Товароведение и экспертиза рыбных товаров и морепродуктов : учебное пособие для вузов. / Т. Г. Родина. – М. : Академия, 2007. – 396 с.

6. Рубина, Е. А. Санитария и гигиена питания : учебное пособие для вузов. / Е. А. Рубина. – М. : Академия, 2015. – 285 с.

7. Татарская, Л. Л. Лабораторно-практические работы для поваров и кондитеров : уч. пособие для начального проф. образования / Л. Л. Татарская, Н. А. Анфимова. – М. : Академия, 2007. – 112 с.

8. Шатун, Л. Г. Кулинария : учебник для начального проф. образования / Л. Г. Шатун. – М. : Академия, 2006. – 320 с.

3.2 Ресурсы сети Интернет

Программное обеспечение дисциплины:

Базовый набор программ: ОС Windows 7. Профессиональная 64bit; Office Standard 2010 Russian; Kaspersky Endpoint Security для бизнеса.

Браузер: Internet Explorer, Mozilla Firefox, Google Chrome, Yandex.

kuking.net - портал содержит много полезной информации о кулинарии

food-world.ru - содержит сведения обо всем, что связано с едой: национальные кухни и продукты питания, кулинарные рецепты блюд и этикет

peteris.narod.ru - большая кулинарная энциклопедия, содержащая рецепты на все случаи жизни. Национальные кухни народов мира. Православная кулинария

eklad.ru - народная кулинарная энциклопедия

kuharka.ru - кухня народов мира: все о кулинарии разных стран мира.

4 Фонд оценочных средств

4.1 Примерная тематика рефератов

1. Для чего нужно питаться человеку?
2. На какие простые вещества распадаются белки, жиры, углеводы?
3. Что такое рациональное питание?
4. На какие группы делятся продукты по калорийности?
5. Сколько разовое питание является наиболее рациональным?
6. Что вкладывается в понятие «меню»?

7. Какие санитарные правила надо соблюдать при приготовлении пищи?
8. Где и как хранят продукты и готовые блюда?
9. Назовите заболевания, передающиеся через пищу.
10. Что является причиной пищевой инфекции?
11. Как правильно накрыть стол?
12. Какие приборы должны присутствовать при сервировке стола к завтраку?
13. Что предусматривают правила поведения за столом?
14. Каких правил придерживаются при приглашении гостей?
15. Как дарить и принимать цветы и подарки?
16. Что нужно учесть при музыкальном оформлении ужина?
17. Как меняется сервировка стола в зависимости от меню?
18. Для чего нужны овощи в питании человека?
19. На какие группы классифицируют овощи? Какова питательная ценность овощей?
20. Какие правила необходимо соблюдать при кулинарной обработке овощей для сохранения в них витаминов.
21. Использование свежемороженых овощей в кулинарии.
22. В чем особенность первичной обработки листовых, луковых и пряных овощей?
23. Какие формы нарезки овощей используют в кулинарии?
24. Почему при обработке овощей нельзя пользоваться ножом из железа?
25. Какие правила нужно соблюдать при приготовлении салатов?
26. Какие виды тепловой обработки применяются при приготовлении овощей?
27. Для чего они применяются вспомогательные приемы тепловой обработки?
28. Каким требованиям качества должны соответствовать овощные блюда?
29. Как определить доброкачественность яиц?
30. Из каких продуктов готовят бутерброды?
31. Какие требования предъявляются к качеству готовых бутербродов?
32. Как правильно заморозить овощи и фрукты?
33. Способы хранения овощей.
34. Признаки доброкачественной рыбы.
35. Какие санитарные требования необходимо соблюдать при обработке рыбы?
36. Последовательность разделки рыбы.
37. Какие способы тепловой обработки применяются при приготовлении рыбных блюд?
38. Требования при приготовлении рыбных блюд.
39. Какими пищевыми веществами богаты крупы?
40. Посуда необходимая для приготовления блюд из круп, макаронных изделий, бобовых.
41. Какова питательная ценность муки? Для чего необходима первичная обработка муки? В чем она заключается?
42. Какие виды теста применяются при приготовлении блинов, оладий, блинчиков?
43. Какие продукты можно использовать в качестве припека?
44. В каких условиях первичной и тепловой обработки фруктов и ягод сохраняется больше витаминов?
45. Какие процессы происходят при солении и квашении?
46. Нужна ли первичная обработка овощей перед консервированием?
47. Технология холодной и горячей засолки грибов. Чем они отличаются?

4.2 Примерный перечень вопросов к зачету

1. Понятие о физиологии питания.

2. Роль витаминов и минеральных веществ в жизнедеятельности человека.
3. Признаки витаминного и минерального недостатка и их влияние на жизнедеятельность человека.
4. Понятие о рациональном питании.
5. Составление суточного рациона семьи.
6. Личная гигиена и ее роль в процессе приготовления пищи.
7. Правила безопасности труда.
8. Организация рабочего места.
9. Правила ухода за кухонной утварью.
10. Понятие о сервировке стола.
11. Этикет и культура поведения за столом.
12. Правила и последовательность сервировки стола.
13. Виды банкетов.
14. Общие правила оформления и подачи блюд.
15. Способы и виды украшения блюд.
16. Обработка овощей. Форма нарезки овощей.
17. Способы тепловой обработки овощей.
18. Приготовление холодных блюд.
19. Приготовление закусок и бутербродов.
20. Блюда из яиц. Определение доброкачественности яиц. Способы варки яиц.
21. Молоко и его свойства.
22. Приготовление блюд из молока и кисломолочных продуктов.
23. Рыба и морепродукты. Первичная обработка рыбы.
24. Приготовление блюд из рыбы и морепродуктов.
25. Приготовление блюд из круп и бобовых.
26. Приготовление блюд из макаронных изделий.
27. Способы обработки мяса. Виды мяса.
28. Субпродукты. Полуфабрикаты.
29. Приготовление блюд из мяса.
30. Тесто и его виды.
31. Опарный и безопарный способы приготовления дрожжевого теста.
32. Фарши и начинки для приготовления пирогов.
33. Блюда национальной кухни.
34. Заготовка продуктов.
35. Десерты.
36. Холодные напитки.

1 Планируемые результаты обучения дисциплины

1.1 Цели и задачи дисциплины: Дорожное движение – совокупность общественных отношений, возникающих в процессе перемещения людей и грузов с помощью транспортных средств или без таковых в пределах дорог. Дорожное движение во все времена было сопряжено с риском травматизма и гибели людей, а также с причинением материального ущерба. Профилактика дорожно-транспортных происшествий (ДТП), предполагает решение сложнейших задач обеспечения безопасности каждым участником дорожного движения в любых условиях. Способность оценить дорожную ситуацию, принять правильное решение с учетом информационных помех и выбрать при этом оптимальный режим движения с соблюдением культуры вождения по отношению к другим участникам движения – необходимые требования для каждого участника дорожного движения. Знание основ управления транспортными средствами и положений безопасности дорожного движения является актуальной задачей каждого водителя.

Основы управления автомобилем и безопасность движения (ОУ и БД) – совокупность теоретических знаний и практических навыков необходимых для безаварийного управления водителем транспортного средства. Объектом изучения учебного курса является условия деятельности водителей, а также факторы, создающие реальную и потенциальную опасность при управлении автомобилем.

Предметом учебной дисциплины являются основы и принципы безопасного управления автомобилем.

Цель дисциплины – формирование знаний правил дорожного движения, основных правовых актов в сфере организации дорожного движения, устройства легкового автомобиля; навыков ориентирования и прогнозирования дорожной ситуации, оказания доврачебной медицинской помощи; формирование профессионального этикета водителя и его экологической культуры для безопасного участия в дорожном движении.

Задачи курса:

- изучение теоретических, правовых и организационных основ безопасности дорожного движения;
- достижение необходимых уровней обученности;
- привитие навыков соблюдения требований безопасности дорожного движения при управлении транспортным средством;
- формирование навыков прогнозирования дорожной ситуации.

В результате изучения дисциплины слушатель должен:

• **Знать:**

- Закон Российской Федерации «О безопасности дорожного движения»;
- требования к безопасности конструкции и техническому состоянию транспортных средств;
- влияние эксплуатационных свойств на безопасность дорожного движения (ПК-1, ПК-2).

• **Уметь:**

- производить анализ типичных дорожно-транспортных происшествий;
- прогнозировать дорожную обстановку, выбирать правильные решения и его реализацию.

• **Владеть:**

- способностью оценить дорожную ситуацию в реальных условиях городского вождения, принимать правильное решение с учетом информационных помех и выбрать при этом оптимальный режим движения с соблюдением культуры вождения по отношению к другим участникам движения.

2 Учебно-тематический план освоения дисциплины

2.1 Содержание разделов дисциплины

Таблица 1

№ раздела	Наименование раздела	Содержание раздела	Форма текущего контроля
1	2	3	4
1	Общие положения.	Основные понятия и термины. Обязанности водителей, пешеходов и пассажиров	Собеседование
2	Дорожные знаки и разметка	Дорожная разметка и ее характеристики	Компьютерное тестирование
3	Порядок движения, остановка и стоянка транспортных средств	Начало движения. Перестроение. Повороты. Развороты.	Компьютерное тестирование
4	Изучение сигналов светофора и регулировщика.	Положения регулировщика. Работа светофоров.	Собеседование
5	Проезд перекрестков	Перекрестки регулируемые и нерегулируемые.	Компьютерное тестирование
6	Проезд пешеходных переходов, остановок маршрутных транспортных средств и железнодорожных переездов	Виды железнодорожных переездов. Правила проезда пешеходных переходов и железнодорожных переездов.	Компьютерное тестирование

2.2 Распределение видов учебной работы по разделам дисциплины

Таблица 2

№ раздела	Наименование разделов (тем)	Количество часов				
		Всего	Аудиторная работа			СР
			Л	ПЗ	с применением ДО	
1	2	3	4	5	6	7
1	<i>Раздел 1</i>	4	2	–	–	2
1.1	Обязанности водителей.	2	2	–	–	–
1.2	Обязанности пешеходов.	1	–	–	–	–
1.3	Обязанности пассажиров.	1	–	–	–	–
2	<i>Раздел 2</i>	4	–	2	–	2
2.1	Дорожные знаки.	2	–	2	–	–
2.2	Дорожная разметка.	2	–	–	–	2
3	<i>Раздел 3</i>	4	–	4	–	–
3.1	Начало движения. Повороты.	2	–	2	–	–
3.2	Маневрирование. Развороты	2	–	2	–	–
4	<i>Раздел 4</i>	2	–	–	2	–
4.1	Положения регулировщика.	1	–	–	1	–
4.2	Светофоры.	1	–	–	1	–
5	<i>Раздел 5</i>	2	–	2	–	–
5.1	Виды перекрестков.	2	–	2	–	–
6	<i>Раздел 6</i>	4	–	2	–	2

6.1	Железнодорожные переезды.	1		–		1
6.2	Пешеходные переходы.	1		–		1
6.3	Остановки маршрутных транспортных средств.	2		2		
	Итого	20	2	8	2	8

3 Список рекомендуемых источников

3.1 Основная и дополнительная литература:

а) основная литература:

1. Майборода, О.В. Основы управления автомобилем и безопасность движения: учеб. для подгот. водителей автотранспортных средств категорий «С», «D», «Е» / О.В. Майборода.-5-е изд., стер.- Москва: Академия: За рулем, 2015.-256.- Федер. Ком-плект учеб. «Учебник водителя». 657889, 657890 оли-2.

2. Беляев, В.М. Основы менеджмента на транспорте: учеб. для вузов поспец. И направленно подгот. «Организация перевозок и управление на транспорте (автомобил. транспорт)» / В.М. Беляев, Л.Б. Миротин, А.К. Покровский. - Москва: Академия. 2010. – 315 с. – (Высшее профессиональное образование. Транспорт). Библиогр.: с.310-312. 660502, 660503, 660505, 660506 к.х. «5» - 1, ч.з. «5» - 4.

б) дополнительная литература:

1. Правила дорожного движения Российской Федерации. – М.: ООО «ИДТР», 2010 – 48 с.: ил. О безопасности дорожного движения. Федеральный закон. Принят Государственной Думой 15 ноября 1995 г.

2. Братановский, С.Н. Правовая организация управления транспортным комплексом Российской Федерации (Электронный ресурс) / С.Н. Братановский, О.Г. Остапец.- Вузовское образование, 2012.- 215 с.- Режим доступа: <http://www.iprbookshop.ru/>. Доступ к тексту для авторизованных читателей ЧГПУ по адресу <http://www.iprbookshop.ru/>.

3. Волгин, В.В. Навыки защитного вождения автомобиля (Электронный ресурс) / В.В. Волгин.-Москва: Дашков и К, 2010.-96 с.- Режим доступа: <http://www.iprbookshop.ru/>. Доступ к тексту для авторизованных читателей ЧГПУ по адресу <http://www.iprbookshop.ru/>.

4. Экзаменационные (тематические) задачи для подготовки к теоретическим экзаменам на право управления транспортными средствами категорий «А» и «В». «С» и «D» с комментариями / Громоковский Г.Б. и др., - Москва: Третий Рим, 2007.-240 с.: ил.- (Учебная литература). 646598, 646599, 646600, 646601, 646602 оли-5.

5. Шестопалов, С.К. Безопасное и экономическое управление автомобилем: учеб. пособие / С.К. Шестопалов. - 2-е изд., стер. – Москва: Academia: ИППО, 2000. – 112 с.: ил.- (Профессиональное образование).- Библиогр.: с.111. 624075,624076 оли-25.

6. Конструирование, управление и эксплуатация в транспортном комплексе (Электронный ресурс) / Д.Ю. Полянский и др.; под ред. Ю.А. Микипориса.- Ковров: КГТА, 2006. – 116 с. – Режим доступа: <http://www.iqlib.ru/>. Доступ к тексту для авторизованных читателей ЧГПУ по адресу <http://www.iqlib.ru/>.

3.2 Периодические издания.

Российская газета: ПРАВИЛА ДОРОЖНОГО ДВИЖЕНИЯ РОССИЙСКОЙ ФЕДЕРАЦИИ

3.3 Ресурсы сети Интернет:

Программное обеспечение дисциплины:

Базовый набор программ: ОС Windows 7. Профессиональная 64bit; Office Standard 2010 Russian; Kaspersky Endpoint Security для бизнеса.

Браузер: Internet Explorer, Mozilla Firefox, Google Chrome, Yandex.

4 Фонд оценочных средств:

4.1 Примерные вопросы к промежуточной аттестации

4.1.1 Примерные вопросы к зачету

1. Когда может быть прекращена подача сигнала рукой о повороте?
2. Вы можете использовать задние противотуманные фонари?
3. При возникновении какой неисправности Вам запрещено дальнейшее движение даже до места ремонта или стоянки?
4. На какой срок может быть наложен кровоостанавливающий жгут?
5. Что означает термин «Ограниченная видимость»?
6. В каких случаях допускается движение автомобилей по тротуарам или пешеходным дорожкам?
7. Разрешается ли буксировка мотоцикла с боковым прицепом?
8. Какие преимущества дает Вам использование зимних шин в холодное время года?
9. Как влияет длительный разгон транспортного средства с включенной первой передачей на расход топлива?
10. В каких случаях водитель направляется на медицинское освидетельствование на состояние опьянения?
11. Какой неподвижный объект, не позволяющий продолжить движение по полосе, не относится к понятию «Препятствие»?
12. В каком случае Вы можете прибегнуть к резкому торможению?
13. Разрешен ли на двухполосной дороге обгон на перекрестках?
14. Как Вы можете в светлое время суток привлечь внимание водителя обгоняемого автомобиля при движении вне населенного пункта?
15. Какие из перечисленных транспортных средств разрешается эксплуатировать без огнетушителя?
16. При торможении двигателем на крутом спуске водитель должен выбирать передачу, исходя из условий:
17. О каких травмах у пострадавшего может свидетельствовать поза «лягушки» (ноги согнуты в коленях и разведены, а стопы развернуты подошвами друг к другу) и какую первую помощь необходимо при этом оказать?
18. Разрешается ли водителю легкового автомобиля занять место в движущейся организованной колонне?
19. В каких случаях на буксируемом механическом транспортном средстве должна быть включена аварийная сигнализация?
20. Какие из перечисленных требований являются обязательными при перевозке детей?

Оценка	Критерии оценки степени сформированности компетенций
Отлично	Дан полный, развернутый ответ на поставленный вопрос; показана совокупность осознанных знаний об объекте изучения, доказательно раскрыты основные положения (свободно оперирует понятиями и др.); в ответе отслеживается четкая структура, выстроенная в логической последовательности; ответ изложен грамотно; на возникшие вопросы преподавателя студент давал четкие, конкретные ответы, показывая умение выделять существенные и несущественные моменты материала.
Хорошо	Дан полный, развернутый ответ на поставленный вопрос, показано умение выделять существенные и несущественные моменты материала; ответ четко структурирован, выстроен в логической последовательности, изложен грамотно; однако были допущены неточности в определении понятий и т.д.
Удовлетворительно	Дан неполный ответ на поставленный вопрос, логика и последовательность изложения имеют некоторые нарушения, допущены несущественные ошибки в изложении теоретического материала и употреблении терминов; в ответе не присутствуют доказательные выводы; сформированность умений показана слабо, речь неграмотная.
Неудовлетворительно	Дан неполный ответ на поставленный вопрос, логика и последовательность изложения имеют существенные нарушения, допущены существенные ошибки в теоретическом материале (понятиях, терминах); в ответе отсутствуют выводы, сформированность умений не показана, речь неграмотная.

Министерство образования и науки Российской Федерации
Федеральное государственное бюджетное образовательное
учреждение высшего образования
«Чувашский государственный педагогический университет им. И. Я. Яковлева»

Центр дополнительного образования

УТВЕРЖДАЮ:

Проректор по УР

 /Д. Е. Иванов/

« » 2017 г.

м.п.

РАБОЧАЯ ПРОГРАММА

ОСНОВЫ ЭСКИЗНОЙ ГРАФИКИ

по дополнительной профессиональной программе
профессиональной переподготовки
«Теория и методика обучения технологии»

Чебоксары
2017

Рабочая программа дисциплины «Основы эскизной графики» / сост.
С.В. Павлова. – Чебоксары: ЧГПУ им. И. Я. Яковлева, 2017. – 17 с.

Рабочая программа предназначена для преподавания дисциплины «Основы эскизной графики» слушателям технологического факультета, обучающимся по программе профессиональной переподготовки «Теория и методика обучения технологии».

Составитель  С.В. Павлова
(подпись)

Рабочая программа обсуждена и утверждена на заседании кафедры инженерно-педагогических технологий протокол № 1 от 07 сентября 2017 г.

И.о. зав. кафедрой  Т.Л. Бородина

© Павлова С.В., 2017
© ЧГПУ им. И. Я. Яковлева, 2017

Содержание

1 Планируемые результаты обучения дисциплины (модуля).....	4
2 Учебно-тематический план освоения дисциплины (модуля)	5
2.1 Содержание разделов дисциплины (модуля)	5
2.2 Распределение видов учебной работы по разделам дисциплины (модуля)	6
3 Список рекомендуемых источников	6
3.1 Основная и дополнительная литература	6
3.2 Периодические издания	6
3.3 Ресурсы сети Интернет	6
4 Фонд оценочных средств	7

1 Планируемые результаты обучения дисциплины

Формирование технологической культуры визуального мышления, профессиональных компетенций овладения широким спектром изобразительно-выразительных средств графики, развитие навыков изобразительной грамоты в построении моделей одежды на фигуре человека, воспитание креативного зрительного воображения, умения оперировать зрительными образами.

Дисциплина ориентирует на практический вид профессиональной деятельности, ее изучение способствует решению следующих задач профессиональной деятельности:

- ознакомить с канонами пропорций человеческой фигуры;
- сформировать профессиональные умения приемов работы с различными изобразительными материалами;
- научить через графический рисунок передавать образное содержание костюма;
- овладеть проектной графикой, приобрести практические навыки свободно располагаться исходным проектным материалом;
- развить эстетический вкус при изображении костюма как мощного средства пропаганды новой модной линии.

В результате изучения дисциплины слушатель должен:

Знать:

- теоретические основы курса;
- понятия графических фактур;
- техники выполнения эскизных работ - монотипия, набрызг, коллаж;
- каноны пропорций человеческой фигуры (мужской, женской, детской), понятие о конструктивных поясах;
- пропорциональное отношение головы человека ко всей фигуре, особенности и этапы пропорционального рисования головы в фас, в повороте, в профиль по представлению;
- последовательность рисования моделей одежды, особенность рисования моделей со спины;
- условности в рисовании одежды, правила рисования одежды на фигуре;
- виды костюмных эскизов и требования к ним;
- этапы эскизной разработки коллекции костюмов.

Уметь:

- использовать различные техники выполнения при разработке эскизов моделей одежды;
- применять модную стилизацию фигуры человека при эскизировании;
- рисовать фигуру человека в разных положениях по представлению;
- рисовать элементы одежды различных форм и покроев;
- рисовать одежду на фигуре человека с применением пропорциональных схем;
- выполнять различные виды эскизов, соблюдая требования к ним.

Владеть:

- различными техниками выполнения эскизных работ;
- приемами стилизации фигуры человека при эскизировании.

2 Учебно-тематический план освоения дисциплины

2.1 Содержание разделов дисциплины

Таблица 1

№ раздела	Наименование раздела	Содержание раздела	Форма текущего контроля	Количество часов				
				Аудиторная работа			СР	
				Всего	Л	ЛР		Дист
1	Введение	Значение эскизной графики в художественном проектировании одежды. Организация рабочего места. Материалы для рисования. Простые геометрические формы, как исходные для построения сложных форм. Линия и пятно. Понятие о графических фактурах: линейные, пятновые, линейно-пятновые	Реферат по теме лекции. Эскизно-графическая работа					
2	Приемы работы с различными материалами	Материалы для выполнения эскизов – акварель, гуашь, темпера. Приемы работы с красками в различных техниках. Техники выполнения эскизных работ - монотипия, набрызг, коллаж. Методы работы и секреты мастерства. Коллаж. Сочетание разнообразных материалов – усиление эмоционального звучания композиции. Условность и обобщение	Разработка эскизов					
3	Построение фигуры человека	Пропорции, пластика и стилизация фигуры. Каноны пропорций человеческой фигуры (мужской, женской, детской). Понятие о конструктивных поясах. Схемы фигур – пропорциональной и стилизованной. Рисование конечностей – кистей рук, ног в обуви в различных положениях. Пропорции головы человека. Пропорциональное отношение головы человека ко всей фигуре. Особенности и этапы пропорционального рисования головы в фас, в повороте, в профиль по представлению. Рисование головных уборов различных форм	Эскизно-графическая работа					
4	Последовательность рисования моделей одежды	Последовательность рисования застежек, воротников и рукавов различных видов, разнообразных моделей блузок и юбок. Особенности рисования моделей одежды со спины	Эскизно-графическая работа					
5	Рисование одежды на фигуре человека с применением пропорциональных схем	Общие правила рисования одежды на фигуре. Условность в рисовании моделей одежды. Рисование моделей одежды на фигуре в фас и в повороте с опорой на одну ногу. Рисование моделей одежды на фигуре в фас и в повороте с опорой на обе ноги	Разработка эскизов					
6	Виды костюмных эскизов	Разнообразие видов костюмных эскизов. Значение фор-эскизов в проектировании одежды. Творческие эскизы. Рабочие или технические эскизы. Основные требования к различным видам эскизов. Этапы эскизной разработки коллекции костюмов	Разработка эскизов					

2.2 Распределение видов учебной работы по разделам дисциплины

Таблица 2

№ раздела	Наименование разделов (тем)	Количество часов				
		Всего	Аудиторная работа			СР
			Л	ЛР	Дист	
1	2	3	4	5	6	7
1	Введение	1	–	–	–	1
2	Приемы работы с различными материалами	3	–	–	2	1
3	Построение фигуры человека	3	–	2	–	1
4	Последовательность рисования моделей одежды	4	1	2	–	1
5	Рисование одежды на фигуре человека с применением пропорциональных схем	5	1	2	–	2
6	Виды костюмных эскизов	4	–	2	–	2
	Итого	20	2	8	2	8

3 Список рекомендуемых источников

3.1 Основная и дополнительная литература

а) основная литература

1. Колосенцева, А. Н. Учебный рисунок [Электронный ресурс] : учебное пособие / А. Н. Колосенцева. – Минск : Вышэйшая школа, 2013. – 160 с. – Режим доступа: <http://www.iprbookshop.ru/>.
2. Кузин, В. С. Рисунок. наброски и зарисовки : учеб. пособие для студентов учреждений высш. проф. образования, обучающихся по направлению подгот. "Пед. образование" (профиль "изобр. искусство") / В. С. Кузин. – 2-е изд., стер. – Москва : Академия, 2013. – 231 с. : ил.
3. Плешивцев, А. А. Технический рисунок и основы композиции [Электронный ресурс] : учебное пособие для студентов вузов / А. А. Плешивцев. – Москва : Моск. гос. строительный ун-т; ЭБС АСВ, 2015. – 162 с. – Режим доступа: <http://www.iprbookshop.ru/>.

б) дополнительная литература

- Ли, Н. Г. Основы учебного академического рисунка : [учеб. для вузов по спец. 070603 «Искусство интерьера», 270301 «Архитектура» и др.] / Н. Г. Ли. – М. : Эксмо, 2010. – 479 с. : ил.
- Медведев, Л. Г. Академический рисунок в процессе художественного образования / Л. Г. Медведев. – Омск : Наука, 2008. – 289 с. : ил.
- Трофимов, Ю. А. Рисунок : учеб. пособие для вузов / Ю. А. Трофимов. – Чебоксары : Чуваш. гос. пед. ун-т, 2009. – 45 с. : ил.
- Пармон, Ф. М. Рисунок и графика костюма : [учеб. для вузов] / Ф. М. Пармон, Т. П. Кондратенко. – Стер. изд. – Москва : Архитектура-С, 2005. – 195 с. : ил.
- Степучев, Р. А. Костюмографика : учеб. пособие для вузов / Р. А. Степучев. – М. : Издательский центр «Академия», 2008. – 288 с.
- Тургай, И. В. Рисунок [Электронный ресурс] : учеб.-метод. пособие для вузов / И. В. Тургай. – Чебоксары : Чуваш. гос. пед. ун-т, 2009.

3.2 Периодические издания

Журналы мод

3.3 Ресурсы сети Интернет

<http://www.artprojekt.ru/school/homo/index.html>
<http://www.style.com/fashionshows/complete/F2010RTW-TLYNN>
<http://biblio.chgpu.edu.ru>
<http://www.mabiu.ru/institutes/design/chairs/suit.php>
<http://www.iqlib.ru>

4 Фонд оценочных средств

Тематика рефератов разработана как оценочное средство, направленное на определение степени сформированности у студентов знаний лекционного материала, владения компетенциями, соответствующей данной дисциплине.

1. Виды и способы графических изображений.
2. Приёмы работы с разными материалами.
3. Каноны пропорций человеческой фигуры.
4. Пропорции головы человека.
5. Рисование конечностей.
6. Техника рисования плечевых изделий.
7. Техника рисования поясных изделий.
8. Виды костюмных эскизов.
9. Этапы разработки коллекции.
10. Виды коллекций.

Примерные вопросы к промежуточной аттестации

Примерный перечень вопросов к зачету

№ п/п	Формулировка вопроса
1	Простые геометрические формы, как исходные для построения сложных форм. Линия, пятно
2	Виды и способы изображения
3	Особенности линейного способа изображения
4	Особенности пятного способа изображения
5	Особенности линейно-пятного способа изображения
6	Сгибы, складки, драпировки. Техника рисования односторонних складок
7	Сгибы, складки, драпировки. Техника рисования встречных складок
8	Приёмы работы с разными материалами. Монотипия
9	Приёмы работы с разными материалами. Набрызг
10	Приёмы работы с разными материалами. Коллаж
11	Каноны пропорций человеческой фигуры
12	Схемы фигур: пропорциональная и стилизованная
13	Понятия о конструктивных поясах
14	Особенности пропорций мужской фигуры
15	Особенности пропорций детской фигуры
16	Пропорции головы человека. Техника рисования головы в повороте
17	Пропорции головы человека. Техника рисования головы в профиль
18	Пропорции головы человека. Техника рисования головы в фас
19	Пропорции головы человека. Техника рисования головы в головном уборе
20	Рисование конечностей. Пропорции рук
21	Техника рисования рук в различных положениях
22	Рисование конечностей. Пропорции ног
23	Техника рисования ног в обуви
24	Рисование фигуры человека с применением пропорциональных схем
25	Рисование фигуры человека с опорой на обе ноги
26	Рисование фигуры человека с опорой на одну ногу
27	Рисование фигуры человека в повороте

28	Рисование воротников и застёжек различных видов
29	Последовательность рисования воротника пиджачного типа
30	Техника рисования рукавов и манжет различных видов
31	Разнообразие покроя рукавов и их изображение
32	Техника рисования поясных изделий: юбки различных видов
33	Техника рисования плечевых изделий: блузки, платья, жакеты и др.
34	Последовательность рисования моделей одежды со спины
35	Техника рисования поясных изделий: брюки различных видов
36	Последовательность рисования моделей одежды
37	Виды костюмных эскизов. Фор-эскизы
38	Виды костюмных эскизов. Рабочие эскизы
39	Виды костюмных эскизов. Творческие эскизы
40	Особенности разработки коллекции

1 Планируемые результаты обучения дисциплины

Цель дисциплины «Система автоматизированного проектирования (САПР) одежды» состоит в освещении широкого круга вопросов по методологии, принципам построения и функционированию САПР одежды.

Основные задачи:

- овладение методологией конструирования швейных изделий с использованием систем автоматизированного проектирования (САПР) одежды;
- приобретение практических навыков выполнения конструкторских работ с использованием средств компьютерной техники;
- приобщение к творческому поиску и развитию новаторских способностей в решении научно-технических задач по проектированию одежды с использованием электронно-вычислительной техники.

В результате изучения дисциплины слушатель должен:

Знать: основные принципы построения САПР, ее состав, структуру, виды машинной графики; основные виды существующих САПР швейных изделий, их преимущества и недостатки; типовой набор подсистем швейной САПР, их функции и назначение.

Уметь: выполнять задачи проектирования одежды с использованием компьютерной графики; использовать графические редакторы и программные комплексы специального назначения для разработки чертежей базовых и модельных конструкций швейных изделий, проектирования лекал; выполнять вывод на печать результаты работы, их проверку; создавать чертежи базовых и модельных конструкций швейных изделий разного ассортимента; оформлять лекала деталей швейных изделий; выполнять градацию и раскладку деталей швейных изделий.

Владеть: специальной терминологией, навыками компьютерной грамотности.

2 Учебно-тематический план освоения дисциплины

2.1 Содержание разделов дисциплины

Таблица 1

№ раздела	Наименование раздела	Содержание раздела дисциплины	Форма текущего контроля
1	2	3	4
1	Общетеоретические основы САПР	Общие принципы САПР. Общесистемные принципы построения САПР. Режимы проектирования. Принципы создания САПР. Виды подсистем САПР. Состав САПР. Виды обеспечения САПР	Домашнее задание
2	Характеристика современных САПР одежды	САПР, используемые в швейном производстве. САПР с параметрическим представлением информации: «Ассоль» (Россия), Eleandr (Россия), «Грация» (Украина), «Статура» (Украина), «КОМТЕНС» (Россия), «Grafis» (Германия), OptiTex (Израиль), «NOVOCUT» (Германия), «Леко» (Россия), «Julivi» (Украина) и др. САПР с графическим представлением информации: ASSYST (Германия), «INVESTRONICA» (Испания), «LECTRA» (Франция), «GERBER» (США), «CONSULT»	Домашнее задание (реферат)

		(Болгария), «КОМТЕНС» (Россия), «NOVOCUT» (Германия), OptiTex (Израиль), PAD (Канада), Gemini (Турция), «Julivi» (Украина) и др. Их достоинства и недостатки. Сравнение различных программных комплексов на основе их освоения и практического использования	
3	Базы данных в САПР одежды	Основные понятия о данных и их структуре. Понятия о базах данных. Структура данных и структура хранения. Управление базами данных. Системы управления базами данных (СУБД). Примеры организации баз данных в современных промышленных САПР одежды	Домашнее задание
4	Типовой набор подсистем швейной САПР, их функции и назначение	Характеристика основных подсистем в различных отечественных и зарубежных САПР одежды, их функции и назначение.	Домашнее задание
5	Основные подсистемы САПР «Грация»	Подсистема «Дизайн» Основные этапы работы. Разработка эскиза модели, чертежа детали с использованием графического редактора. Подсистема «Конструирование и моделирование» Основные этапы работ. Разработка конструкций поясной одежды. Разработка конструкций плечевой одежды разного ассортимента. Разработка конструкций втачных рукавов. Разработка конструкций воротников разных покровов и форм. Разработка конструкций плечевой одежды сложных покровов. Разработка модельных конструкций швейных изделий в соответствии с заданными эскизами модели. Разработка лекал деталей одежды. Построение градационных чертежей лекал. Вывод лекал деталей на принтер или плоттер. Проверка баланса БК или МК. Корректировка и внесение изменений в БК или МК. Подсистема «Раскладка» Основные понятия. Этапы работы. Формирование задания на раскладку. Проектирование раскладки (ручной, автоматический и полуавтоматический режимы). Экономичность и технологичность раскладки. Вывод раскладки на принтер или плоттер	Расчетно-графические работы

2.2 Распределение видов учебной работы по разделам дисциплины

Таблица 2

№ раздела	Наименование разделов	Количество часов				
		Всего	Аудиторная работа			СР
			Л	ЛР	ЛР	
1	2	3	4	5	6	7
1	Раздел 1. Общетеоретические основы САПР	1	–	–	–	1
2	Раздел 2. Характеристика современных САПР одежды	3	–	–	2	1
3	Раздел 3. Базы данных в САПР одежды	2	–	–	–	2
4	Раздел 4. Типовой набор подсистем швейной САПР, их функции и назначение	4	2	–	–	2
5	Раздел 5. Основные подсистемы САПР «Грация»	10	–	8	–	2
	Итого	20	2	8	2	8

3 Список рекомендуемых источников

3.1 Основная и дополнительная литература

а) основная литература

1. *Андреева, Л. Н.* Система автоматизированного проектирования одежды (САПРО) : курс лекций / Л. Н. Андреева. – Чебоксары : Чуваш. гос. пед. ун-т, 2014. – 78 с.
2. *Система автоматизированного проектирования (САПР) «Грация»* : учебно-метод. пособие / сост. Л. Н. Андреева. – Чебоксары : Чуваш. гос. пед. ун-т, 2013. – 60 с.

б) дополнительная литература

1. *Андреева, Е. Г.* Проектирование внешней формы мужской одежды на основе трехмерного сканирования / Е. Г. Андреева, И. А. Петросова, М. С. Бояров // Швейная промышленность. – 2013. – № 2. – С. 33-36.
2. *Ещенко, В. Г.* Комплексный подход к автоматизации швейного производства с использованием САПР «Грация» / В. Г. Ещенко, А. В. Москавцова, А. В. Ещенко // Швейная промышленность. – 2014. – № 12. – С. 16-179.
3. *Залкинд, В. В.* Методика проектирования конструкций одежды производных покроев в САПР «Грация» / В. В. Залкинд // Швейная промышленность. – 2013. – № 2. – С. 28-29.
4. *Коровин, Г.* Прототипы – персонафикация лекал в САПР «Комтенс» / Г. Коровин // Ателье. – 2011. – № 1. – С. 48-49.
5. *Левицкий, В. С.* Машиностроительное черчение и автоматизация выполнения чертежей : учеб. для вузов / В. С. Левицкий. – 8-е изд., перераб. и доп. – М. : Юрайт, 2011. – 435 с. : ил.
6. *Клочко, И. Л.* САПР одежды : учебное пособие / И. Л. Клочко. – Владивосток : Изд-во ВГУЭС, 2009. – 112 с.
7. *Медведева, Т. В.* САПР в сервисе : учебное пособие / Т. В. Медведева. – М. : ФОРУМ, 2010. – 256 с. – (Высшее образование).
8. *Мязина, Ю. С.* САПР одежды : учебное пособие / Ю. С. Мязина, Л. Н. Лисиенкова. – Челябинск : Изд-во ЮУрГУ, 2007. – 48 с.
9. *Мурыгин, В. Е.* Моделирование и оптимизация технологических процессов. (Швейное производство) / В. Е. Мурыгин, Н. В. Мурашова и др. – Том 1 : Учебник. – М. : Компания Спутник+, 2003. – 227 с. : ил.

10. *Раздомахин, Н. Н.* Система трехмерного автоматизированного проектирования одежды и перспективы ее развития / Н.Н. Раздомахин, А.Г. Басуев, Е.Я. Сурженко // Вестник СПбГУТД. – СПб. – 1996. – № 1.

11. *Раздомахин, Н. Н.* Теоретические основы и методическое обеспечение трехмерного проектирования одежды : автореф. дис. ...д-ра тех. наук : 05.19.04 / Н. Н. Раздомахин. – СПб, 2004.

12. *Сурикова, Г. И.* Разработка конструкций одежды в САПР «Грация» : учебное пособие / Г. И. Сурикова, О. В. Сурикова, Н. И. Ахмедулова, А. В. Гниденко. – Иваново : ИГТА, 2004. – 124 с.

13. *Уваров, А. С.* 2D-черчение в AutoCAD [Электронный ресурс] : самоучитель : учебное пособие / А. С. Уваров. – М. : ДМК Пресс, 2010. – 400 с. : ил.

3.2 Периодические издания

Журналы «Швейная промышленность»

3.3 Ресурсы сети Интернет

<http://www.assol.mipt.ru>
<http://www.aliswavefront.com>
<http://www.autodesk.ru>
<http://www.autokroy.com/article-43.html>
<http://www.gerbertechnology.com>
<http://www.grafis.de>
<http://www.discreet.com>
<http://www.dlight.ru>
<http://www.cleandr-soft.ru/>
<http://www.investronica-sis.es>
<http://www.3Dcenter.ru>
<http://www.comtense.ru>
<http://www.lekala.info/firm.html>
<http://www.lectra.com>
<http://www.render.ru>
<http://www.relict.ru>
<http://www.saprleg.com.ua>
<http://www.saprgrazia.com>
<http://www.staprim.com/#p04>
<http://www.julivi.com>
<http://www.transmetall.ru/articles/?ID=409271>

4 Фонд оценочных средств

Экзамен по учебному плану не предусмотрен.

Тематика рефератов

1. Современные САПР одежды: «Ассоль» (Россия).
2. Современные САПР одежды: Eleandr (Россия).
3. Современные САПР одежды: «Статура» (Украина).
4. Современные САПР одежды: «КОМТЕНС» (Россия).
5. Современные САПР одежды: «Grafis» (Германия).
6. Современные САПР одежды: OptiTex (Израиль).
7. Современные САПР одежды: «NOVOCUT» (Германия).
8. Современные САПР одежды: «Леко» (Россия).

9. Современные САПР одежды: «Julivi» (Украина).
10. Современные САПР одежды: ASSYST» (Германия).
11. Современные САПР одежды: «INVESTRONICA» (Испания).
12. Современные САПР одежды: «LECTRA» (Франция).
13. Современные САПР одежды: «GERBER» (США).
14. Современные САПР одежды: «CONSULT» (Болгария).
15. Современные САПР одежды: «КОМТЕНС» (Россия).
16. Современные САПР одежды: «NOVOCUT» (Германия).
17. Современные САПР одежды: PAD (Канада).
18. Современные САПР одежды: Gemini (Турция).
19. Современные САПР одежды: АвтоКрой (Белоруссия).

Примерный перечень вопросов к зачету

№ п/п	Формулировка вопроса
1	Открыть алгоритм и сохранить его под другим именем
2	Выход из программы и продолжение работы после перерыва
3	Показать окно размерных признаков алгоритма
4	Показать окно расчетных формул алгоритма
5	Выполнить шаги алгоритма вперед и назад
6	Возврат назад и внесение изменений в алгоритм
7	Вернуться в начало алгоритма и выполнить алгоритм до конца
8	Определить, в каком операторе алгоритма была создана некоторая точка, линия или деталь на чертеже
9	Показать на чертеже точки, линии и детали, упомянутые в некотором операторе алгоритма
10	Увеличить или уменьшить масштаб изображения в окне чертежа
11	Задать масштаб изображения в окне чертежа по двум точкам. И вернуть исходный масштаб чертежа
12	Удаление ненужных точек и линий
13	Создание переменной
14	Оформление деталей (создание деталей, задание припусков на шов, долевых линий, базовых точек детали, надсечек на границе детали, сгиба детали)
15	Графическая коррекция линий
16	Измерить расстояние на чертеже между двумя точками по прямой линии
17	Измерить расстояние на чертеже между точкой и линией
18	Измерить расстояние на чертеже между двумя точками по кривой линии
19	Измерить расстояние на чертеже между двумя точками вдоль границы детали
20	Измерить угол на чертеже между двумя линиями
21	Измерить угол на чертеже по трем точкам
22	Вставить пустую строку в текст алгоритма или список формул
23	Добавить пустую строку в конец текста алгоритма или списка формул
24	Удалить строку в тексте алгоритма или списке формул
25	Заблокировать и разблокировать некоторую строку в тексте алгоритма или списке формул
26	Выделить и скопировать одну или несколько строк в другое место
27	Показать окно параметров размножения
28	Изменить базовые, минимальные, максимальные размер и рост модели
29	Создать модель для новых значений параметров размножения
30	Показать окно просмотра деталей модели
31	Показать любую деталь в окне просмотра деталей модели
32	Показать размножение любой детали по размерам
33	Создание и просмотр таблицы мер. Добавление в таблицу мер из списка величин или новой величины
34	Показать размножение любой детали по ростам

35	Вывести любую деталь на принтер или плоттер
36	Создать и распечатать спецификацию деталей модели
36	Действия с точками
37	Действия с линиями
38	Графические действия
39	Действия с деталями
40	Макрооперации (перенос выточки, разрезание детали, построение обтачки, создание нового листа, перенос деталей, перенос деталей с припуском, поворот деталей по долевой)

Министерство образования и науки Российской Федерации
Федеральное государственное бюджетное образовательное
учреждение высшего образования
«Чувашский государственный педагогический университет им. И. Я. Яковлева»

Центр дополнительного образования

УТВЕРЖДАЮ:

Проректор по УР

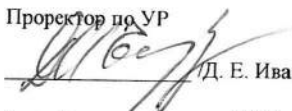
Д. Е. Иванов/

« » 2017 г.

РАБОЧАЯ ПРОГРАММА

САПР ИЗДЕЛИЙ ИЗ ДЕРЕВА

по дополнительной профессиональной программе
профессиональной переподготовки
«Теория и методика обучения технологии»

Чебоксары
2017

Рабочая программа дисциплины «САПР изделий из дерева» / сост. Е.А. Акимов.
– Чебоксары: ЧГПУ им. И. Я. Яковлева, 2017. – 7 с.

Рабочая программа предназначена для преподавания дисциплины «САПР изделий из дерева» слушателям технологического факультета, обучающимся по программе профессиональной переподготовки «Теория и методика обучения технологии».

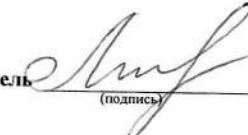
Составитель 
(подпись) Е.А. Акимов

Рабочая программа обсуждена и утверждена на заседании кафедры инженерно-педагогических технологий протокол № 1 от 07 сентября 2017 г.

И.о. зав. кафедрой



Т.Л. Бородин

Содержание

1 Планируемые результаты обучения дисциплины	
2 Учебно-тематический план освоения дисциплины	
2.1 Содержание разделов дисциплины	
2.2 Распределение видов учебной работы по разделам дисциплины	
3 Список рекомендуемых источников	
3.1 Основная и дополнительная литература	
3.2 Периодические издания	
3.3 Ресурсы сети Интернет	
4 Фонд оценочных средств	

1 Планируемые результаты обучения дисциплины

1.1 Цель освоения дисциплины «САПР изделий из дерева» дать слушателям теоретическое и практическое представление о механике процессов, протекающих при изготовлении изделия из дерева.

- освоение основных методов каркасного и твердотельного моделирования в среде современных САМ систем;
- изучение методов параметрического и ассоциативного моделирования;
- применение САМ-систем для разработки управляющих программ для современных многоцелевых станков с ЧПУ;
- изучение основ разработки постпроцессоров для современных устройств ЧПУ;
- изучение современной концепции компьютерного проектирования технологических процессов в САРР-системах.
- закрепление основных умений и навыков художественной обработки древесины, древесных материалов с помощью устройств ЧПУ.

1.2 Требования к уровню освоения содержания дисциплины В результате освоения дисциплины слушатель должен:

Знать:

- методы решения дифференциальных и интегральных уравнений;
- разделы статики, динамики и кинематики теоретической механики;
- методы базирования заготовок при механической обработке; способы лезвийной и абразивной обработки;
- режущий, мерительный и вспомогательный инструменты;
- классификацию САПР ТП;
- обеспечение САПР ТП (лингвистическое, техническое и т. д.);
- тенденции развития САПР ТП в моделировании, проектировании программ для станков с ЧПУ и инженерных расчетах;
- стратегии обработки на станках с ЧПУ, применяемый прогрессивный режущий инструмент и средства контроля;

уметь:

- применять знания, полученные при изучении математики, для решения прикладных задач;
- проектировать технологический процесс обработки заготовок на универсальном и современном оборудовании с ЧПУ;
- применять прогрессивные методы контроля параметров детали с привлечением координатно-измерительной техники;
- разрабатывать программы для основных систем числового программного управления многоцелевых станков;

владеть:

- технологией проектирования технологических процессов в основных современных САПР;
- навыками работы с основными системами числового программного управления станков;
- навыками выбора режущего инструмента и соответствующих стратегий обработки.

2 Учебно-тематический план освоения дисциплины

2.1 Содержание разделов дисциплины

Таблица 1

№ раздела	Наименование раздела	Содержание раздела	Форма текущего контроля
1	2	3	4
1	«САПР изделий из дерева» его содержание и связь с другими дисциплинами	Введение. Устройство и назначение ЧПУ при художественной обработке материалов	ДЗ
2	Системы сквозного проектирования	Классификация, структура и функциональные возможности систем сквозного проектирования	ЛР
3	Принципы функционирования систем сквозного проектирования	Основные принципы метода конечных элементов, реализуемого в современных САМ - системах. Постпроцессор	ЛР
4	Сквозное проектирование в деревообработке	Примеры систем сквозного проектирования в деревообработке и их назначение	ЛР
5	Основные команды при разработке постпроцессоров в системе ADEM	Разработка постпроцессоров и управляющих программ для станков с числовым программным управлением в САМ-системах	ЛР
6	Решение задач инженерного анализа методом конечных элементов в САМ - системах	Деревообрабатывающие станки. Устройство фуговальных станков и основные приемы работы на них. Устройство рейсмусовых станков и основные приемы работы на них	ЛР

2.2 Распределение видов учебной работы по разделам дисциплины (модуля)

Таблица 2

№ раздела	Наименование разделов (тем)	Количество часов				
		Всего	Аудиторная работа			СР
			Л	ЛР	Дист	
1	2	3	4	5	6	7
1	«САПР изделий из дерева» его содержание и связь с другими дисциплинами	1	-	-	-	1
2	3D-моделирование основных типов конструктивных элементов из дерева	10	2	4	2	2
2.1	Создание файла с инструментом	3	-	2	-	1
2.2	Настройка постпроцессора	3	-	2	-	1
3	Свойства траекторий	1	-	-	-	1
4	Токарная обработка	1	-	-	-	1
5	Сверлильная обработка	4	-	2	-	2
6	Список траекторий	3	-	2	-	1
6.1	Технологические траектории	3	-	2	-	1
	Итого	20	2	8	2	8

3 Список рекомендуемых источников

3.1 Основная и дополнительная литература

а) основная литература

1. Кондаков, А.И. САПР технологических процессов [Текст]: учеб. для вузов по специальности "Технология машиностроения" направления "Конструкт.-технол. обеспечение машиностр. пр-в" / А.И. Кондаков. – М.: Академия, 2010. – 267 с.
2. Серебrenицкий, П.П. Программирование автоматизированного оборудования [Текст]. – Ч. 1: учебник для вузов по направлениям "Технология, оборудование и автоматизация машиностр. пр-в" и дипломиру. специалистов "Конструкт.-технол. обеспечение машиностр. пр-в", "Автоматизир. технологии и пр-ва": в 2 ч. / П.П. Серебrenицкий, А.Г. Схиртладзе. – М.: Дрофа, 2008. – 570 с.
3. Серебrenицкий, П.П. Программирование автоматизированного оборудования [Текст]. – Ч. 2: учебник для вузов по направлениям "Технология, оборудование и автоматизация машиностр. пр-в" и др.: в 2 ч. / П.П. Серебrenицкий, А.Г. Схиртладзе. – М.: Дрофа, 2008. – 301 с.
4. Дьяконов, А.А. Разработка управляющих программ для токарных станков с ЧПУ в системе ADEM: учебное пособие / А.А. Дьяконов. – Челябинск: Издательский центр ЮУрГУ, 2008. – 46 с.

б) дополнительная литература:

1. Морозов, И.М. Техническое нормирование операций механической обработки: учебное пособие / И.М. Морозов и др. – Челябинск: Изд-во ЮУрГУ, 1999. – 75 с.
2. Шамин, В.Ю. Теория и практика решения конструкторских и технологических размерных цепей: учебное пособие / В.Ю. Шамин – Челябинск: Изд-во ЮУрГУ, 1999. – 429 с.

3.3 Ресурсы сети Интернет

Электронные ресурсы <http://designcollector.net/>
<http://e.lanbook.com/view/book/1311/>
<http://e.lanbook.com/view/book/1310/>

4 Фонд оценочных средств

Примерные вопросы к зачету по дисциплине

1. Определение систем сквозного проектирования изделий из дерева. Методы параметрического и ассоциативного проектирования.
2. Ключевые области систем сквозного проектирования изделий из дерева. Текущее состояние новых информационных технологий в мировой индустрии.
3. Компьютерная поддержка инженерных расчетов.
4. Методы параметрического и ассоциативного компьютерного моделирования при 2D и 3D моделировании. Твердотельное и каркасное моделирование. Импорт и экспорт моделей из разных систем конструкторской подготовки производства.
5. Математическое ядро САМ систем. Виды математических ядер – коммерческие, в доступном исходном коде.
6. Виды СУБД в современных САПР системах. Виды управляющих алгоритмов. Языки программирования алгоритмов в САПР системах.
7. Основные принципы метода конечных элементов, реализуемого в современных САМ -системах. Постпроцессор. Препроцессор. Библиотека конечных элементов.

8. Основные команды при разработке постпроцессоров в системе ADEM (модуль GPP).
9. Общая классификация систем сквозного проектирования.
10. Принципы функционирования систем сквозного проектирования в машиностроении.
11. Этапы сквозного проектирования.
12. Состав и возможности современных систем среднего уровня на примере системы ADEM.
13. Обработка аварийных сообщений в модуле ADEM GPP.
14. Экспертное заключение по системе ADEM CAM.
19. Экспертное заключение по системе СПРУТ
20. 3D-моделирование основных типов конструктивных элементов изделий из дерева.
21. Принципы и возможности сборки узлов в CAD-системах.
22. Обработка принципов сквозного проектирования на примере использования системы ADEM.
23. Решение практических задач с привлечением средств CAPP-систем.